

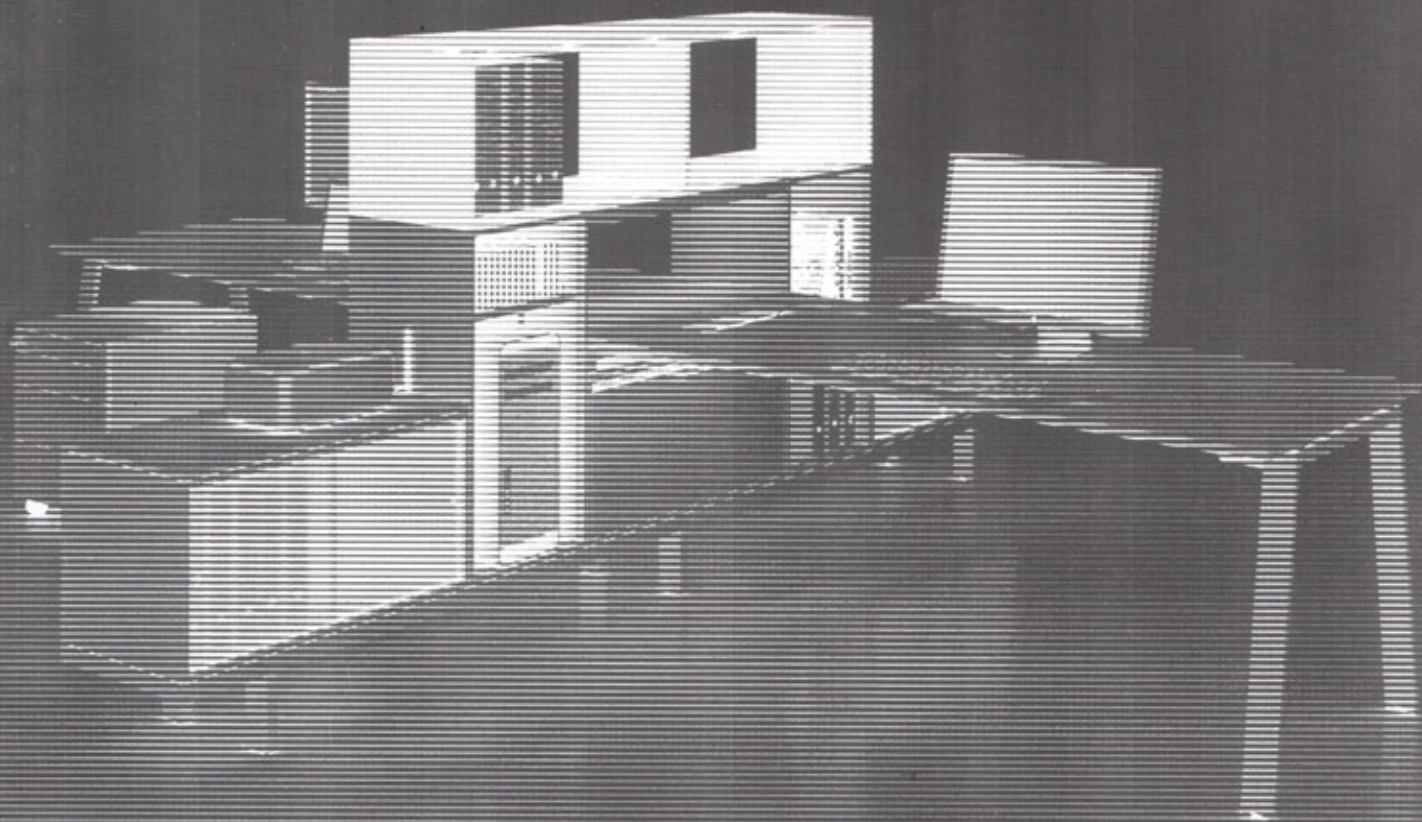

01-2011

# 6

Listino Prezzi - IVA Esclusa  
Price List - Ex Vat  
Tarifs - H. T.  
Preisliste- Ohne Mwst  
Prijslijst- Ex Btw  
Listín de precios- IVA excluido





**Piani melaminici:** realizzati in truciolare da 18 mm di spessore rivestito da carta decorativa impregnata con resine melaminiche (densità 620Kg/mc. classe E1 a bassa emissione di formaldeide secondo le norme Iso, classe di reazione al fuoco 2<sup>^</sup>) e bordati perimetralmente con massello di abs spess. 2 mm. arrotondato. I piani, in melaminico, sono agganciati, sia alle clips, in nylon caricato, posizionate lungo le travi telescopiche della struttura mediante viti autofilettanti, sia alle gambe-portale e/o alle gambe pennellate, mediante viti 6MA collegate alle bussole metalliche inserite sottopiano.

Nelle versioni "riunione" i piani da 60 cm. di profondità, montati sulle gambe-portali da 124 cm. hanno applicato in un lato interno un profilo "a spazzola" per permettere l'uscita dei cavi elettrici direttamente sul piano.

Nei piani possono essere inseriti, ,previa foratura, degli accessori (optional) per il passaggio dei cavi elettrici quali il semplice tappo in abs diametro 80 mm. o la torretta di derivazione a scomparsa, oppure la scatola porta prese dotata di coperchio.

**Piani in cristallo:** Realizzati in cristallo temperato avente 12 mm. di spessore, con il perimetro a filo lucido smussato e la superficie sottostante sabbiata o colorata a tinte ral. I piani in cristallo sono fissati alla struttura, mediante ventose ed agganciate agli elementi terminali, stampati in abs, delle travi che si raccordano alle gambe-portale.

**Struttura a portale:** realizzata mediante traverso in tubo di acciaio trafilato avente sezione 70 x 30 mm. e 2 mm. di spessore. A cui sono fissate due gambe a sezione quadra di dimensione 100x100 mm, realizzate in tubolare di legno melaminico nei colori abbinati ai piani.

Le gambe a portale intermedie poste al centro delle composizioni dei tavoli riunione, sono realizzate con le gambe rientranti per agevolare il corretto utilizzo dei piani nel loro intero perimetro. Le gambe a portale sono realizzate nelle dimensioni di : 60-80-100-124 di profondità oltre alla dimensione di 95 per la vesione intermedia.

**Struttura pannellata:** oltre alla vesione a portale con gambe quadre, è disponibile la gamba a pannello di dimensione 60 cm. (dattilo) e 80 e 100 cm ( scrivanie ) di profondità per una spessore totale di 10 cm. La gamba è realizzata con la stessa tecnologia tubolare delle gambe quadre che si fissa al traverso in acciaio creando un unico e solido elemento portante.

Le gambe portale e/o pannellate, sono unite tra loro, da una coppia di travi telescopiche realizzate con tubo trafilato a sezione quadra 40 x 40 mm. e 30 x 30 mm. innestato nel precedente. Alle estremità delle travi sono inseriti gli elementi di aggancio alle gambe portali, realizzati mediante stampata in abs ed aventi il bordino esterno cromato.; le estensioni delle travi variano da 800 a 1000 mm. - da 1200 a 1800 mm. - da 2000 a 2400 mm. Le travi consentono pure l'applicazione, mediante elementi snodabili in nylon caricato, dei panieri, basculanti e componibili, realizzati in filo ferro cromato, aventi sezione perimetrale da 6 mm. e maglia interna da 3,5 mm. necessari per il transitto ed il deposito dei cavi elettrici, telefonici ed informatici. Sempre alle travi del posto di lavoro si possono unire quelle provenienti dagli elementi dattilo, o dalle soluzioni laterali "a ponte", mediante apposito sistema di aggancio realizzato in metallo ed elementi in abs stampato combinati assieme. La struttura metallica (traversi e travi ), a cui possono essere agganciati, mediante apposite squadre di sostegno altri accessori quali gonne frontali, e supporti CPU, è verniciata a vernici epox. bonderizzate colore ral 9006 alluminio. .

**Gonne in melaminico:** sono realizzate in melaminico da 18 mm. di spessore (densità 620Kg/mc. classe E1 a bassa emissione di formaldeide secondo le norme Iso, classe di reazione al fuoco 2<sup>^</sup>) bordate, lungo i lati orizzontali con massello di abs da 1 mm. di spessore. Sono agganciate alle travi telescopiche della struttura mediante una coppia di staffe di fissaggio montate lungo i bordi verticali della gonna stessa.

**Gonne metalliche:** sono realizzate in maglia di metallo microforata verniciata a polvere epox. ral 9006 alluminio, aventi i bordi orizzontali inscatolati; in alternativa, possono essere utilizzate anche le gonne realizzate in truciolare da 18 mm. di spessore (densità 620Kg/mc. classe E1 a bassa emissione di formaldeide secondo le norme Iso, classe di reazione al fuoco 2<sup>^</sup>) bordate, lungo i lati orizzontali, con massello di abs da 2 mm. di spessore.

**Melamine tops:** made in 18 mm-thick chipboard finished with black decorative paper, impregnated with melamine resins (density 620Kg/cu.m. class E1, low formaldehyde emission according to Iso standards, class 2 reaction to fire) and with perimeter edges in 2 mm-thick, rounded abs solid wood. The melamine tops are hooked both to the stressed nylon clips, positioned along the structure's telescopic beams by means of self-threading screws, and to the double-span support legs and/or to the panelled legs by means of 6MA screws connected to the below-top metal bushes.

In the "meeting room table" versions, 60 cm-deep tops, mounted on 124 cm. double-span support legs have a "brush type" profile applied to an inner side to allow the electrical cables to emerge directly on the top.

By prior drilling, optional accessories can be inserted on the tops for the threading of electrical cables; the accessories can be the 80 mm diameter chrome-plated abs plug cover, the concealed switchbox turret or the electrical plug carrier box fitted with cover.

**Glass tops:** In 12 mm-thick toughened glass plate, with smooth chamfered outer edge and the under-surface sandblasted or varnished in various colours. The glass-plate tops are secured to the structure by means of suction pads and are hooked to the abs-pressed terminal elements of the beams that are connected to the double-span support legs.

**Double-span structure:** made from a 70 x 30 mm section, 2 mm-thick drawn-steel cross-bar. To this are fixed two 100x100 mm tubular square-section legs, in melamine wood with colours matching the tops.

The intermediate double-span support legs placed in the centre of the meeting-room table arrangements, are made with recessed legs to facilitate the correct use of the tops over their whole perimeter. Double-span legs are manufactured in the sizes: 60-80-100-124 cm-deep, besides one of 95 cm for the intermediate version.

**Panelled structure:** besides the double-span version with square support legs, the panelled leg is available in sizes 60 cm. (additional desk extension), 80 and 100 cm (desks) 10 cm-thick. The leg is made with the same tubular technology used for the square legs that are fixed to the steel cross-beam, creating a single, solid support element.

The double-span and/or panelled legs are interlinked through a pair of telescopic beams in 40 x 40 mm and 30 x 30 mm square section drawn steel tube, that insert one into the other. At the beam extremities are inserted the elements for hooking to the double-span support legs, made out of pressed abs and with the small chrome-plated outer edge; the beam extensions vary from 800 to 1000 mm. - from 1200 to 1800 mm. - from 2000 to 2400 mm. By means of stressed nylon articulated elements, the beams also allow the mounting of tilting and modular trays made in chrome-plated steel wire, with 6 mm. circular section, and 3.5 mm internal mesh for the feeding and storing of electrical, telephone and data cables. To the work station beams can be connected those incoming from the additional desk extensions, or from the lateral "bridge" desk solutions, by means of a specific metal hooking system and combined elements in pressed abs. The metal structure (cross-beams and beams), to which other accessories such as front modesty panels and CPU supports can be hooked by means of specific support brackets, is painted in bonderized epoxy powders, aluminium colour ral 9006.

**Melamine modesty panels:** they are made in 18 mm-thick melamine (density 620Kg/cu. m. class E1, low formaldehyde emission according to Iso standards, class 2 reaction to fire), with 1 mm-thick solid wood abs edging along the horizontal sides. A pair of fixing brackets mounted along the vertical edges of the modesty panel itself hook these to the structure's telescopic beams.

**Metal modesty panels:** these are made of metal micro-drilled mesh painted with epoxy powders, aluminium colour ral 9006, with horizontal edges in box-section material; alternatively, 18 mm-thick chipboard modesty panels (density 620Kg/cu. m. class E1, low formaldehyde emission according to Iso standards, class 2 reaction to fire) can also be used, with 2 mm-thick abs solid wood edging along the horizontal sides.

**Plateaux en mélaminé:** réalisés en aggloméré de 18 mm d'épaisseur revêtu de papier peint imprégné de résines mélaminiques (poids de 620 kg/m3 classe E1 à basse émission de formaldéhyde, classe de réaction au feu 2 selon les normes Iso), avec chant en ABS massif arrondi de 2 mm d'épaisseur. Les plateaux en mélaminé sont accrochés à des clips en nylon placés le long des traverses télescopiques de la structure, à l'aide de vis autotaraudeuses, ou bien aux piétements à la structure en portique et/ou piétements à panneaux, par des vis 6MA reliées aux douilles métalliques placées sous le plateau.

Dans les versions « réunion », les plateaux de 60 cm de profondeur, montés sur des piétements à la structure en portique, de 124 cm ont un profil « en brosse » appliqué sur un côté interne, qui permet la sortie des câbles électriques directement sur le plateau. Il est possible d'insérer dans les plateaux, après perçage, des accessoires (en option) pour le passage des câbles électriques, tels que le bouchon en ABS chromé de 80 mm de diamètre, la colonne de dérivation escamotable ou la boîte porte-prises équipée d'un couvercle.

**Plateaux en verre:** réalisés en verre trempé de 12 mm d'épaisseur, avec chant brillant à bords arrondis et la surface en dessous sablée ou peinte en coloris ral. Les plateaux en verre sont fixés à la structure par des ventouses et accrochés aux éléments terminaux, moulés en ABS, des traverses se raccordant au piétement à la structure en portique.

**Structure en portique:** réalisée en tube d'acier étiré d'une section de 70 x 30 mm et de 2 mm d'épaisseur. À celle-ci sont fixés deux pieds à section carrée de 100 x 100 mm, réalisés en tubulaire de bois mélaminé dans les couleurs assorties aux plateaux.

Les piétements à la structure en portique intermédiaires sont placés au centre des compositions des tables de réunion, sont réalisés avec les pieds rentrants de manière à faciliter l'utilisation correcte des plateaux dans tout leur périmètre. Les piétements à la structure en portique existent en version : 60-80-100-124 cm de profondeur ainsi que 95 cm pour la version intermédiaire.

**Structure à panneaux:** outre la version à structure en portique avec piétements carrés, un piétement à panneaux est également disponible de 60 cm (dactylo) et 80 et 100 cm (bureaux) de profondeur pour une épaisseur totale de 10 cm. Le piétement est réalisé avec la même technologie tubulaire que les piétements carrés, qui se fixe à la traverse en acier, créant de cette manière un seul élément portant solidaire. Les piétements à la structure en portique et/ou à panneaux sont reliés par une paire de traverses télescopiques, réalisées avec un tube étiré, section carrée de 40 x 40 mm et 30 x 30 mm, encadrés dans le précédent. Les extrémités des traverses comprennent des éléments d'accrochage aux piétements à la structure en portique, réalisés par moulage en ABS, avec chant extérieur chromé ; les extensions des traverses réglables varient de 800 à 1000 mm - de 1200 à 1800 mm - de 2000 à 2400 mm. Les traverses permettent également le montage, à l'aide d'éléments articulés en nylon, de paniers basculants et modulables, réalisés en fil de fer chromé ; section de 6 mm et maille interne de 3,5 mm, nécessaires pour le passage et le rangement des câbles électriques, informatiques et du téléphone. Les traverses du poste de travail peuvent s'accrocher à celles provenant des éléments dactylo ou des solutions latérales « en pont », à l'aide d'un système spécial en métal, équipé d'éléments moulés en ABS chromé. La structure métallique (traverses et poutres) permet l'accrochage, à l'aide d'équerres de soutien spéciales, d'autres accessoires tels que des voiles de fond frontaux et des supports UC, elle est peinte à la peinture époxy bonderisée ral 9006 aluminium.

**Voiles de fond en mélaminé:** ils sont réalisés en mélaminé de 18 mm d'épaisseur (poids de 620 kg/m3 classe E1 à basse émission de formaldéhyde selon les normes Iso, classe de réaction au feu 2) bordés le long des côtés horizontaux d'un chant en ABS massif de 1 mm d'épaisseur. Ils sont accrochés aux traverses télescopiques de la structure par une paire de brides de fixation montées le long des chants verticaux du voile.

**Voiles de fond en métal:** ils sont réalisés en maille de métal grainée, peinte à la poudre époxy ral 9006 aluminium, les chants horizontaux sont emboîtés. Choix alternatif : possibilité d'utiliser également les voiles réalisés en aggloméré de 18 mm d'épaisseur (poids de 620 kg/m3 classe E1 à basse émission de formaldéhyde selon les normes Iso, classe de réaction au feu 2) bordés le long des côtés horizontaux de chants en ABS massif de 2 mm d'épaisseur.

**Melaminplatten:** Hergestellt aus 18 mm dicken Spanplatten, beschichtet mit Dekor-Papier, das mit Melamin-Harzen imprägniert wurde (Dichte 620 kg/m<sup>3</sup>, Klasse E1 mit niedriger Formaldehydemission gemäß den ISO-Normen, Feuerreaktionsklasse 2) und mit umlaufendem Rand aus abgerundetem Kernholz mit Dicke 2 mm. Die Melaminplatten werden sowohl mittels selbstschneidenden Schrauben an den entlang der Teleskopträger der Struktur positionierten Clips aus verstärktem Nylon als auch mittels 6MA-Schrauben, die mit den auf der Unterseite der Platten eingefügten Metallbuchsen verbunden sind, an den Portal- und/oder Paneelbeinen befestigt.

In den "Konferenz"-Versionen ist bei den Tischplatten mit 60 cm Tiefe, die auf die Portalbeine 124 cm montiert werden, auf der Innenseite ein "Bürsten"-Profil angebracht, um den Austritt der elektrischen Kabel direkt auf der Platte zu ermöglichen. In die Platten können nach entsprechender Bohrung verschiedene für den Elektrokabeldurchgang nützliche Zubehörteile (Optionals) eingefügt werden, z.B. der einfache Stopfen aus ABS Durchmesser 80 mm, der versenkbare, turmförmige Abzweigkasten oder der mit Deckel versehene Steckdosenkasten.

**Kristallplatten:** Hergestellt aus gehärtetem Kristall mit 12 mm Dicke. Mit poliertem, abgerundeten Perimeter und sandgestrahlter oder in RAL-Farben lackierter Unterseite. Die Kristallplatten werden mittels Saugnäpfen an der Struktur befestigt und an den Abschlusselementen aus gepresstem ABS der Träger, die sich mit den Portalbeinen verbinden, eingehakt.

**Portalstruktur:** Hergestellt mittels eines Querbalkens aus gezogenem Stahlrohr mit einem Querschnitt von 70 x 30 mm e 2 mm di Dicke, an dem zwei Beine mit quadratischem Querschnitt 100x100 mm, hergestellt aus Melaminholzrohr in mit den Platten kombinierten Farben, befestigt werden.

Die in der Mitte der Zusammenstellungen der Konferenztische angebrachten Portal-Zwischenbeine sind einspringend, um die korrekte Benutzung der Platten auf ihrem gesamten Perimeter zu erleichtern. Die Portalbeine sind in den Abmessungen 60-80-100-124 Tiefe sowie in Abmessung 95 bei der Zwischenversion lieferbar.

**Paneelstruktur:** Außer der Portalversion mit quadratischen Beinen ist auch das Paneelbein in den Abmessungen 60 (Anbautisch), 80 und 100 (Schreibtische) cm Tiefe bei einer Gesamtdicke von 10 cm lieferbar. Das Bein wird mit der gleichen Rohrtechnologie der quadratischen Beine hergestellt, mit Befestigung am Querbalken aus Stahl, so dass ein einziges, festes tragendes Element entsteht. Die Portal- und/oder Paneelbeine sind untereinander durch ein Teleskopträgerpaar aus gezogenen Rohren mit quadratischem Querschnitt 40 x 40 mm und 30 x 30 mm, das in diese eingefügt wird, verbunden. An den Enden der Träger sind die Kupplungselemente an die Portalbeine eingefügt, hergestellt aus gepresstem ABS mit verchromtem äußerem Rand; die Verlängerung der Teleskopträger variiert von 800 bis 1000 mm – von 1200 bis 1800 mm – von 2000 bis 2400 mm. Die Träger ermöglichen ferner die Anbringung – über schwenkbare Elemente aus verstärktem Nylon - der schwenkbaren und kombinierbaren Körbe aus verchromtem Eisendraht mit Querschnitt von 6 mm im Perimeter und von 3,5 mm im inneren Netz, die für den Durchlauf und die Unterbringung der Elektro-, Telefon- und Informatikkabel erforderlich sind. An den Trägern des Arbeitsplatzes können auch die von den Anbautischen oder aus den seitlichen "Brücken"-Lösungen kommenden Träger mittels eines entsprechenden Systems aus Metall, kombiniert mit Elementen aus gepresstem ABS, eingehakt werden. Die Metallstruktur (Querbalken und Träger), an der mittels hierfür vorgesehener Stützwinkel weitere Zubehörteile wie vordere Schürzen und Stützvorrichtungen für die CPU eingehakt werden können, ist mit bondersierten Epoxypulverlacken in RAL-Farbe 9006 Aluminium lackiert.

**Schürzen aus Melamin:** Hergestellt aus 18 mm dickem Melamin (Dichte 620 kg/m<sup>3</sup>, Klasse E1 mit niedriger Formaldehydemission gemäß den ISO-Normen, Feuerreaktionsklasse 2), entlang der horizontalen Seiten mit Rand aus Vollmaterial-ABS mit Dicke 1 mm. Sie werden an den Teleskopträgern der Struktur mittels zwei Befestigungsbügeln, die entlang der vertikalen Ränder der Schürze selbst montiert sind, eingehakt.

**Schürzen aus Metall:** Realisiert aus mikrogelochtem Metallnetz, mit Epoxypulverlack in RAL-Farbe 9006 Aluminium lackiert, mit schachtelförmig gebogenen horizontalen Rändern. Alternativ hierzu können auch Schürzen aus 18 mm dicken Spanplatten (Dichte 620 kg/m<sup>3</sup>, Klasse E1 mit niedriger Formaldehydemission gemäß den ISO-Normen, Feuerreaktionsklasse 2) benutzt werden, die entlang der horizontalen Seiten mit einem Rand aus Vollmaterial-ABS mit Dicke 2 mm versehen sind.

**Vlakken in melamine:** vervaardigd in spaanplaat met dikte 18 mm bekleed met decoratief papier en doordrongen met melaminehars (dichtheid 620Kg/mc. klasse E1 met een laag niveau van formaldehyde volgens de Iso-normen, brandbestendigheid klasse 2<sup>^</sup>) en rondom afgeboord met massief abs dikte 2 mm. en afgerond.

De vlakken in melamine zijn zowel aan de clips in versterkt nylon bevestigd, op de telescoopbalken van de structuur, middels zelftappende schroeven, als aan de dubbele werkplaats en/of aan de gepanelleerde poten, met 6MA schroeven die verbonden zijn aan de metalen drukbuslagers onder het vlak.

Bij de conferentie-versies, zijn de vlakken van 60 cm diepte, die op de dubbele werkplaats van 124 cm. gemonteerd zijn, aan de binnenkant voorzien van een borstelprofiel waardoor de elektrische kabels direct op het vlak uitkomen.

Na boring kunnen er toebehoren (optional) in de vlakken geplaatst worden voor de doorvoer van de elektrische kabels, zoals de dop in abs diameter 80 mm. of de inklapbare verdeelzuil, of stekkerdoos met deksel.

**Kristallen vlakken:** vervaardigd uit verhard kristal, dikte 12 mm, met de rond aflopende glanzende boord en zandgestraalde of RAL-gekleurde onderlaag. De kristallen vlakken zijn aan de structuur bevestigd met zuignappen en vastgehaakt aan de eidelementen in versterkt abs, van de dwarsbalken die verbonden zijn aan de dubbele werkplaats.

**Brugstructuur:** vervaardigd uit buis van getrokken staal met sectie 70 x 30 mm. en 2 mm. dikte. Daaraan zijn er twee poten met vierkante sectie bevestigd van 100x100 mm, vervaardigd uit houten melaminebuis in bij de vlakken passende kleuren.

De dubbele werkplaats in het midden van de compositie van de conferentietafels, is vervaardigd met naar binnen gebogen poten om het juiste gebruik van de vlakken over hun hele oppervlakte toe te staan. De dubbele werkplaatsen zijn beschikbaar met de volgende afmetingen: diepte 60-80-100-124, plus de afmeting van 95 voor de tussenservice.

**Gepanelleerde structuur:** naast de brugversie met vierkante poten, is er ook een gepanelleerde poot beschikbaar met afmeting 60 cm. (bijzetelement) en 80 en 100 cm (schrijftafel) diepte voor een totale dikte van 10 cm. De poot is gemaakt met dezelfde buistechnologie als de vierkante poten die aan de stalen dwarsbalk bevestigd wordt en zo een enkel stevig draagelement creëert.

De dubbele werkplaats en/of gepanelleerde poten, zijn onderling verbonden door een paar telescoopbalken uit getrokken buis met vierkante sectie 40 x 40 mm. en 30 x 30 mm. die in de vorige zijn geïncorporeerd. Aan de uiteindes van de dwarsbalken zijn er elementen voor bevestiging aan de dubbele werkplaatsen, die vervaardigd zijn uit versterkt abs en met een extern verchromd boordje; de lengte van de balken varieert van 800 tot 1000 mm. – van 1200 tot 1800 mm. – van 2000 tot 2400 mm.

De dwarsbalken staan ook de toepassing toe, middels gelede elementen in versterkt nylon, van schommelende en samenstelbare mandjes, uit gechromeerde ijzerdraad, met perimetrale sectie van 6 mm. en interne maas van 3,5 mm., die nodig zijn voor de doorvoer en het plaatsen van de elektrische, telefoon- en informatiekabels.

Aan de dwarsbalk van de werkplaats kan men ook de dwarsbalk verbinden die van de bijzetelementen komen, of van de zijdelingse "brug"-elementen, met een speciaal metalen bevestigingssysteem en elementen in versterkt ABS.

De metalen structuur (traversen en dwarsbalken), waaraan, middels speciale steunhaken, ook ander toebehoren kan bevestigd worden, zoals frontpanelen, en CPU-steunen, is geverfd met gefosfateerde epoxy-poeders, aluminiumkleur RAL 9006.

**Frontpanelen:** vervaardigd uit spaanplaat met dikte 18 mm, (dichtheid 620Kg/mc. klasse E1 met een laag niveau van formaldehyde volgens de ISO-normen, brandbestendigheid klasse 2<sup>^</sup>) en rondom de horizontale boorden afgeboord met massief abs dikte 1 mm. De frontpanelen zijn aan de telescoopbalken van de structuur bevestigd met een paar bevestigingsstaven die langs de verticale boorden van het frontpaneel zelf gemonteerd zijn.

**Metalen mantels:** vervaardigd in metalen maas met microperforaties, geverfd met epoxy-poeders, ral 9006 aluminium, met beklede horizontale boorden. Als alternatief, kunnen ook panelen gebruikt worden uit spaanplaat dikte 18 mm (dichtheid 620Kg/mc. klasse E1 met een laag niveau van formaldehyde volgens de ISO-normen, brandbestendigheid klasse 2<sup>^</sup>) en rondom de horizontale boorden afgeboord met massief abs dikte 2 mm.

**Planos melamínicos:** realizados de conglomerado con espesor de 18 mm, revestido por papel decorativo impregnado con resinas melamínicas (densidad 620Kg/m<sup>3</sup>, clase E1 de baja emisión de formaldehído según las normas Iso, clase de reacción al fuego 2) y bordeados en el perímetro con barra de abs espesor 2 mm redondeado. Los planos de melamínico se enganchan tanto en los clips, de nylon cargado, colocados a lo largo de las vigas telescópicas de la estructura por medio de tornillos autorroscantes, como a las patas dobles y/o a las patas de panel, por medio de tornillos 6MA conectados a los casquillos metálicos puestos debajo del plano.

En las versiones para "reunión" los planos de 60cm. de profundidad, montados en las patas dobles de 124 cm. tienen aplicado en un lado interno un perfil "de cepillo" para permitir la salida de los cables eléctricos directamente en el plano.

En los planos se pueden introducir, tras una perforación previa, unos accesorios (opcionales) útiles para el paso de los cables eléctricos, como el simple tapón de abs, con diámetro 80 mm, o la torreta de derivación extraíble, o bien la caja porta-enchufes completa con tapa.

Planes de cristal: Realizados con cristal templado con 12 mm de espesor, con el perímetro de filo pulido achaflanado y la superficie de abajo arenada o pintada con colores ral. Los planos de cristal se fijan a la estructura a través de ventosas y se enganchan en los elementos terminales, impresos de abs, de las vigas que se unen a las patas dobles.

**Estructura con pata doble:** realizada por medio de travesaño de tubo de acero trefilado con sección 70 x 30 mm, y un espesor de 2 mm. A esta estructura se han fijado dos patas de sección cuadrada de dimensiones 100x100 mm, realizadas de tubular de madera melamínica en los colores combinados a los planos.

Las patas dobles intermedias situadas en el centro de las composiciones de las mesas para reunión se realizan con las patas retraídas, para facilitar el uso correcto de los planos en todo su perímetro. Las patas dobles se realizan con las siguientes dimensiones: profundidad 60-80-100-124 además de la dimensión 95 para la versión intermedia.

**Estructura con paneles:** además de la versión con patas dobles cuadradas, está disponible la pata tipo panel de dimensiones 60 cm (plano retraíble) y 80 y 100 cm (escritorios) de profundidad, con un espesor total de 10 cm. La pata se ha realizado con la misma tecnología tubular de las patas cuadradas que se fija en el travesaño de acero, creando un elemento de sustentación único y solidario. Las patas dobles y/o de paneles se han unido entre ellas con un par de vigas telescópicas realizadas con tubo trefilado de sección cuadrada 40 x 40 mm y 30 x 30 mm, introducido en el tubo anterior. En las extremidades de las vigas se introducen los elementos para engancharlas en las patas dobles, realizados por medio de abs moldeado cromado externamente; la extensión de las vigas telescópicas varía entre 800 y 1000 mm. – desde 1200 hasta 1800 mm. – desde 2000 hasta 2400 mm. Las vigas permiten, además, la aplicación, por medio de elementos articulados de nylon cargado, de las canastas volcables y componibles, realizadas en alambre cromado, con sección perimétrica de 6 mm y textura interna de 3,5 mm, útiles para el tránsito y el depósito de cables eléctricos, telefónicos e informáticos. A las vigas del puesto de trabajo además se pueden enganchar las que provienen de los elementos retraíbles, o de las soluciones laterales "de puente", por medio de un específico sistema de enganchamiento metálico equipado con elementos de abs moldeado combinados. La estructura metálica (travesaños y vigas) a que se pueden enganchar, a través de específicas escuadras de soporte, otros accesorios como paneles frontales y soportes CPU, se ha pintado con polvos epoxídicos bonderizados, color ral 9006 aluminio.

**Paneles frontales de melamínico:** se realizan con melamínico de 18 mm. de espesor (densidad 620 Kg/m<sup>3</sup>, clase E1 con baja emisión de formaldehído, según las normas Iso, clase de reacción al fuego 2), bordeados, a lo largo de los lados horizontales, con barra de abs de 1 mm. de espesor. Se enganchan en las vigas telescópicas de la estructura a través de un par de estribos de fijación, montados a lo largo de los bordes verticales de los mismos paneles frontales.

**Paneles frontales metálicos:** se realizan con malla metálica microagujereada pintada con polvo epoxídico ral 9006 de aluminio, con bordes horizontales encajados; como alternativa, se pueden también utilizar los paneles frontales realizados de conglomerado de 18 mm. de espesor (densidad 620 Kg/m<sup>3</sup>, clase E1 con baja emisión de formaldehído, según las normas Iso, clase de reacción al fuego 2), bordeados, a lo largo de los lados horizontales, con barra de abs de 2 mm. de espesor.

# Jet: finiture e colori

Finishing and colors - Finitions et couleurs - Oberfläche und farben - Afwerking en kleur - Acabados y colores

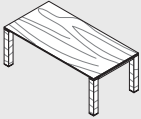
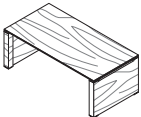
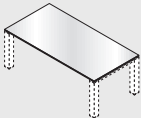
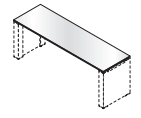
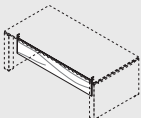

Scrivanie  
Desks  
Bureaux  
Schreibtische  
Bureaus  
Escritorios

	RN	NC	WE	CT	CS	CN	CB	CM	CV	CR	CC	CA	AF
<p>Piani e gambe - Worktops and legs - Plateaux et jambe - Schreibtischplatten und Beine - Bureau- sbladen en poten - Plano escritorios y patas</p> 	✓	✓	✓										
<p>Piani e fianchi - Worktops and sides - Plateaux et côtés - Schreibtischplatten und Seiten - Bureau- sbladen en zijpanelen - Plano escritorios y costados</p> 	✓	✓	✓										
<p>Piani in vetro - Glass worktops - Plateaux en verre - Glasschreibtischplatten - Glasbureau- sbladen - Plano escri torios en vidrio</p> 				✓	✓	✓	✓	✓	✓	✓	✓	✓	
<p>Piani in vetro - Glass worktops - Plateaux en verre - Glasschreibtischplatten - Glasbureau- sbladen - Plano escri torios en vidrio</p> 				✓	✓	✓	✓	✓	✓	✓	✓	✓	
<p>Gonne per scrivanie - Modesty panel for desks Voiles de fond pour bureaux - Knieraumblenden Bureauborden - Paneles para escritorios</p> 	✓	✓	✓										✓

# Jet: finiture e colori

Finishing and colors - Finitions et couleurs - Oberfläche und farben - Afwerking en kleur - Acabados y colores

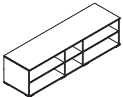

**Mobili di servizio**  
**Service modules**  
**Elements de service**  
**Multifunktionscontainer**  
 **Servicemodulen**  
**Módulos de servicio**

	RN	NC	WE	LD	LS	LH	LW	LN	LR	LU		
	Melaminico rovere naturale - Melamine natural oak wood Chêne naturel melamine - Melamin eiche natur Natuurfisk eikenhout - Melaminico roble natural	Melaminico noce Canaletto - Melamine Canaletto walnut Noyer Canaletto melamine - Melamin Canaletto Nußbaum Notenhout Canaletto - Melaminico nogal Canaletto	Melaminico wenghè - Wenghè melamine Melamine wenghè - Melamin wenghè Wenghè melamine - Melaminico wenghè	Laccato New Verde - New Green lacquered Laque New Vert - New Grün Lackiert Gelakt New Groen - Laqueado New Verde	Laccato Smoke - Smoke lacquered Laque Smoke - Smoke Lackiert Gelakt Smoke - Laqueado Smoke	Laccato Grigio Chiaro - Light Grey lacquered Laque Gris Clair - Hellgrau Lackiert Gelakt Lichtgrijs - Laqueado Gris claro	Laccato New Bianco - New White lacquered Laque New Blanc - New Weiß Lackiert Gelakt New Wit - Laqueado New Bianco	Laccato Nero - Black lacquered Laque Noir - Schwarzlackiert Gelakt Zwart - Laqueado Negro	Laccato Rosso Bordeaux - Bordeaux lacquered Laque Bordeaux - Bordeaux lackiert Gelakt Bordeaux - Lacado Burdeos	Laccato New Blu - New Navy blue lacquered Laque New Bleu - New Bleu Lackiert Gelakt New Blauw - Laqueado New Azul		
Ante e frontali - Doors and frontals - Façades et caissons - Stirnseiten und Türen - Frontals en deuren - Frontales y puertas				<b>L</b>								
	✓	✓	✓	✓	✓	✓	✓	✓	✓	✓		
Scocca - Structure - Coque Korpusse - Structuur - Estructura	✓	✓	✓									
	✓	✓	✓									
Schiene - Backs - Dos Rückwände - Ruggen - Respaldos	✓	✓	✓	✓	✓	✓	✓	✓	✓	✓		
	✓	✓	✓	✓	✓	✓	✓	✓	✓	✓		

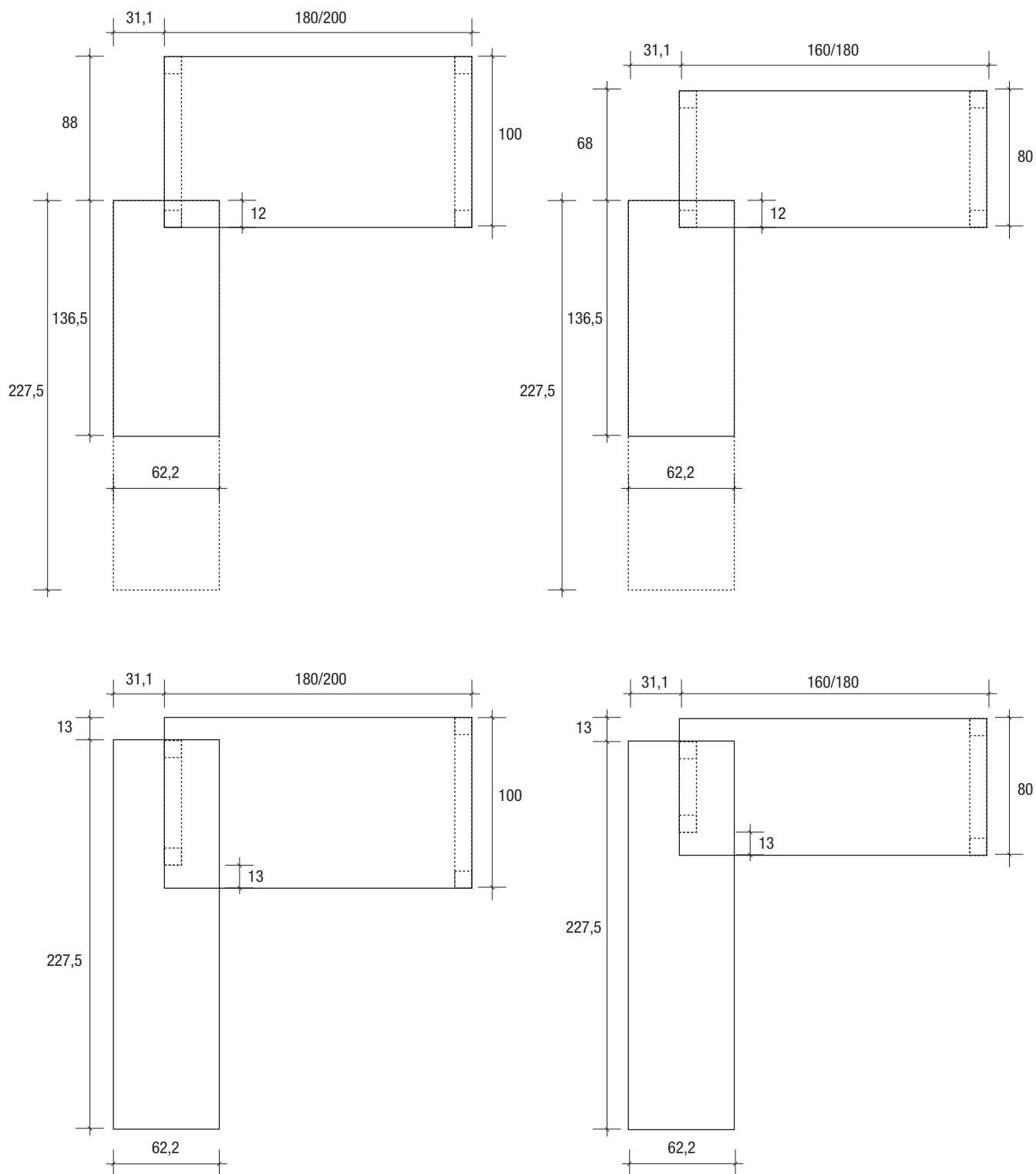

Scrivanie  
Desks  
Bureaux  
Schreibtische  
Bureaus  
Escritorios

Dimensioni (cm) Dimensions Dimensions Abmessungen Afmetingen Dimensiones	Codice Code Code Nummer Code Código	Prezzo - Price - Preis - Prijs - Precio		Peso Weight Poids Gewicht Peso	Volume Volume Volume Volumen Volume
		Finiture - Finishes - Finitions Ausführungen - Afwerkingen - Acabados			
		Struttura (gambe) Structure (Legs) Structure (piètements) Struktur (Beine) Structuur (poten) Estructura (patas)	Piano Worktop Plateaux Platten Bladen Plano		
L x P x H		RN WE NC	RN WE NC	Kg	m <sup>3</sup>

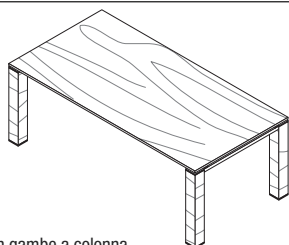

Scrivanie con gambe a colonna  
Desk with column legs  
Bureau avec piètement à colonne  
Schreibtisch mit Säulenbeinen  
Schrijftafel met kolompoet  
Escritorio con patas de columna

Es.: DS 2010 00 / RN / RN					
200 x 100 x 72	<b>DS 2010 00</b>		<b>736</b>	62	0.35
180 x 100 x 72	<b>DS 1810 00</b>		<b>718</b>	57	0.33
180 x 80 x 72	<b>DS 1808 00</b>		<b>679</b>	52	0.23
160 x 80 x 72	<b>DS 1608 00</b>		<b>674</b>	49	0.23

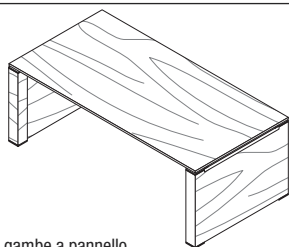

Scrivanie con gambe a pannello  
Desk with panelled legs  
Bureau avec piètement à panneaux  
Schreibtisch mit Panelbeinen  
Schrijftafel met gepanelleerde poot  
Escritorio con patas de panel

200 x 100 x 72	<b>DS 2010 A0</b>		<b>930</b>	88	0.31
180 x 100 x 72	<b>DS 1810 A0</b>		<b>912</b>	83	0.29
180 x 80 x 72	<b>DS 1808 A0</b>		<b>843</b>	71	0.24
160 x 80 x 72	<b>DS 1608 A0</b>		<b>838</b>	68	0.24

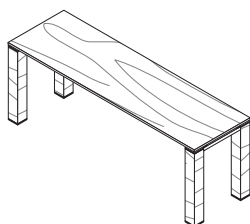

Console con gambe a colonna  
Console with column legs  
Console avec piètement à colonne  
Konsole mit Säulenbeinen  
Console met kolompoet  
Consola con patas de columna

200 x 60 x 72	<b>DS 2006 00</b>		<b>677</b>	51	0.19
180 x 60 x 72	<b>DS 1806 00</b>		<b>659</b>	46	0.18

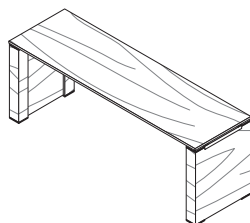

Console con gambe a pannello  
Console with panelled legs  
Console avec piètement à panneaux  
Konsole mit Panelbeinen  
Console met gepanelleerde poot  
Consola con patas de panel

200 x 60 x 72	<b>DS 2006 A0</b>		<b>815</b>	64	0.19
180 x 60 x 72	<b>DS 1806 A0</b>		<b>797</b>	59	0.18

**Dattilo**  
**Additional desk**  
**Dactylo**  
**Anbautisch**  
**Hulptafel**  
**Plano retraibile**

Dimensioni (cm) Dimensions Dimensions Abmessungen Afmetingen Dimensiones	Codice Code Code Nummer Code Código	Prezzo - Price - Preis - Prijs - Precio				Peso Weight Poids Gewicht Peso	Volume Volume Volume Volumen Volumen
		Finiture - Finishes - Finitions Ausführungen - Afwerkingen - Acabados					
		Struttura (gambe) Structure (Legs) Structure (piètements) Struktur (Beine) Structuur (poten) Estructura (patas)	Piano Worktop Plateaux Platten Bladen Plano				
L x P x H		RN	WE	RN	WE	Kg	m <sup>3</sup>
		NC		NC			

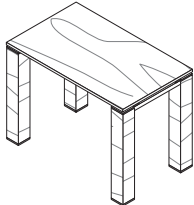

**Es.: DS 1006 00 / WE / WE**

Dattilo indipendente con gambe a colonna  
 Independent additional desk with column legs  
 Dactylo indépendant avec piétement à colonne  
 Unabhängiger Anbautisch mit Säulenbeinen  
 Onafhankelijke bijzettafel met kolompoot  
 Plano retraible independiente con patas de columna

100 x 60 x 72 **DS 1006 00** **620** 37 0.16

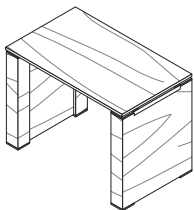

Dattilo indipendente con gambe a pannello  
 Independent additional desk with panelled legs  
 Dactylo indépendant avec piétement à panneaux  
 Unabhängiger Anbautisch mit Paneelbeinen  
 Onafhankelijke bijzettafel met gepanelleerde poot  
 Plano retraible independiente con patas de panel

100 x 60 x 72 **DS 1006 A0** **758** 50 0.16

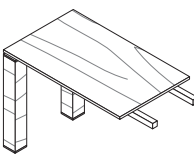

Dattilo agganciato con gambe a colonna  
 Independent hooked desk with column legs  
 Dactylo fixé avec piétement à colonne  
 Angehängter Anbautisch mit Säulenbeinen  
 Vastgehaakte bijzettafel met kolompoot  
 Plano retraible enganchado con patas de columna

100 x 60 x 72 **DS 1006 B0** **417** 31 0.11

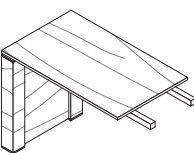

Dattilo agganciato con gambe a pannello  
 Independent hooked desk with panelled legs  
 Dactylo fixé avec piétement à panneaux  
 Angehängter Anbautisch mit Paneelbeinen  
 Vastgehaakte bijzettafel met gepanelleerde poot  
 Plano retraible enganchado con patas de panel

100 x 60 x 72 **DS 1006 C0** **486** 37 0.11

**Dattilo**  
**Additional desk**  
**Dactylo**  
**Anbautisch**  
**Hulptafel**  
**Plano retraibile**

**Prezzo - Price - Preis - Prijs - Precio**

Finiture - Finishes - Finitions  
 Ausführungen - Afwerkingen - Acabados

Dimensioni (cm)  
 Dimensions  
 Dimensions  
 Abmessungen  
 Afmetingen  
 Dimensiones

Codice  
 Code  
 Code  
 Nummer  
 Code  
 Código

Struttura (gambe)  
 Structure (Legs)  
 Structure (piètements)  
 Struktur (Beine)  
 Structuur (poten)  
 Estructura (patas)

Piano  
 Worktop  
 Plateaux  
 Platten  
 Bladen  
 Plano

Peso  
 Weight  
 Poids  
 Gewicht  
 Peso

Volume  
 Volume  
 Volume  
 Volumen  
 Volumen

**AL** **BL**

**RN** **WE**  
**NC**

**L x P x H**

**Kg**

**m³**

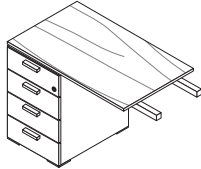

**TC 0407 BM**

Dattilo agganciato con cassettiera portante a 4 cassetti

Independent hooked desk with support 4-drawer unit pedestal

Dactylo fixé avec caisson porteur à 4 tiroirs

Angehängter Anbautisch mit tragendem Schubladenmöbel mit 4 Schubladen

Vastgehaakt bijzettafel met dragende ladenblok met 4 laden

Plano retraible enganchado con cajonera de sustentación de 4 cajones

**Es.: DS 1006 BM / AL / NC**

100 x 60 x 72 **DS 1006 BM**

**455**

51

0.27

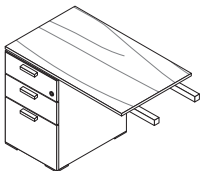

**TC 0407 CM**

Dattilo agganciato con cassettiera portante a 3 cassetti

Independent hooked desk with support 3-drawer unit pedestal

Dactylo fixé avec caisson porteur à 3 tiroirs

Angehängter Anbautisch mit tragendem Schubladenmöbel mit 3 Schubladen

Vastgehaakt bijzettafel met dragende ladenblok met 3 laden

Plano retraible enganchado con cajonera de sustentación de 3 cajones

100 x 60 x 72 **DS 1006 CM**

**455**

51

0.27

Scrivanie  
Desks  
Bureaux  
Schreibtische  
Bureaus  
Escritorios

**C** = **4** settimane  
weeks  
Semaines  
Wochen  
Weken  
Semanas

Dimensioni (cm) Dimensions Dimensions Abmessungen Afmetingen Dimensiones	Codice Code Code Nummer Code Código	Prezzo - Price - Preis - Prijs - Precio			Peso Weight Poids Gewicht Peso	Volume Volume Volume Volumen Volume
		Finiture - Finishes - Finitions Ausführungen - Afwerkingen - Acabados				
		Struttura (gambe) - Structure (Legs) - Structure (piètements) Struktur (Beine) - Structuur (poten) - Estructura (patas)				
		RN	WE	NC		
L x P x H		Piano - Worktop Plan - Platten Vlakken - Planos	Piano - Worktop Plan - Platten Vlakken - Planos	Kg	m <sup>3</sup>	
		CT	C_			

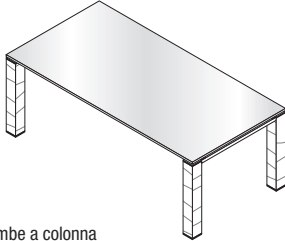

Scrivanìa con gambe a colonna  
Desk with column legs  
Bureau avec piétement à colonne  
Schreibtisch mit Säulenbeinen  
Schrijftafel met kolompoet  
Escritorio con patas de columna

Es.: DS 1810 00 / RN / CB

200 x 100 x 72	<b>DS 2010 00</b>	<b>1.409</b>	<b>1.548</b>	140	0.35
180 x 100 x 72	<b>DS 1810 00</b>	<b>1.347</b>	<b>1.479</b>	129	0.33
180 x 80 x 72	<b>DS 1808 00</b>	<b>1.188</b>	<b>1.297</b>	109	0.23
160 x 80 x 72	<b>DS 1608 00</b>	<b>1.153</b>	<b>1.257</b>	97	0.23

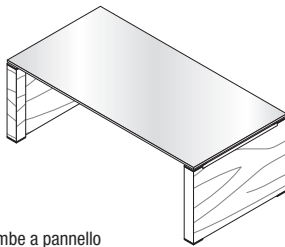

Scrivanìa con gambe a pannello  
Desk with panelled legs  
Bureau avec piétement à panneaux  
Schreibtisch mit Paneelbeinen  
Schrijftafel met gepanelleerde poet  
Escritorio con patas de panel

200 x 100 x 72	<b>DS 2010 A0</b>	<b>1.603</b>	<b>1.742</b>	166	0.31
180 x 100 x 72	<b>DS 1810 A0</b>	<b>1.541</b>	<b>1.673</b>	155	0.29
180 x 80 x 72	<b>DS 1808 A0</b>	<b>1.352</b>	<b>1.461</b>	128	0.24
160 x 80 x 72	<b>DS 1608 A0</b>	<b>1.317</b>	<b>1.421</b>	116	0.24

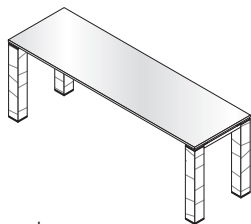

Console con gambe a colonna  
Console with column legs  
Console avec piétement à colonne  
Konsole mit Säulenbeinen  
Console met kolompoet  
Consola con patas de columna

200 x 60 x 72	<b>DS 2006 00</b>	<b>1.137</b>	<b>1.234</b>	99	0.19
180 x 60 x 72	<b>DS 1806 00</b>	<b>1.005</b>	<b>1.081</b>	88	0.18

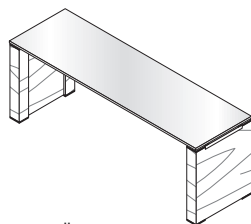

Console con gambe a pannello  
Console with panelled legs  
Console avec piétement à panneaux  
Konsole mit Paneelbeinen  
Console met gepanelleerde poet  
Consola con patas de panel

200 x 60 x 72	<b>DS 2006 A0</b>	<b>1.275</b>	<b>1.372</b>	112	0.19
180 x 60 x 72	<b>DS 1806 A0</b>	<b>1.143</b>	<b>1.219</b>	101	0.18

**Dattilo**  
**Additional desk**  
**Dactylo**  
**Anbautisch**  
**Hulptafel**  
**Plano retraibile**

**C** = **4** settimane  
 weeks  
 Semaines  
 Wochen  
 Weken  
 Semanas

Dimensioni (cm) Dimensions Dimensions Abmessungen Afmetingen Dimensiones	Codice Code Code Nummer Code Código	Prezzo - Price - Preis - Prijs - Precio			Peso Weight Poids Gewicht Peso	Volume Volume Volume Volumen Volume
		Finiture - Finishes - Finitions Ausführungen - Afwerkingen - Acabados				
		Struttura (gambe) - Structure (Legs) - Structure (piétements) Struktur (Beine) - Structuur (poten) - Estructura (patas)				
		RN	WE	NC		
L x P x H		Piano - Worktop Plan - Platten Vlakken - Planos	Piano - Worktop Plan - Platten Vlakken - Planos	Kg	m <sup>3</sup>	
		CT	C_			

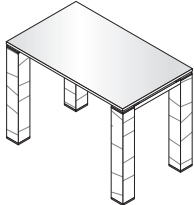

**Es.: DS 1006 00 / RN / CB**

Dattilo indipendente con gambe a colonna  
 Independent additional desk with column legs  
 Dactylo indépendant avec piétement à colonne  
 Unabhängiger Anbautisch mit Säulenbeinen  
 Onafhankelijke bijzettafel met kolompoet  
 Plano retraible independiente con patas de columna

100 x 60 x 72	<b>DS 1006 00</b>	<b>886</b>	<b>943</b>	57	0.16
---------------	-------------------	------------	------------	----	------

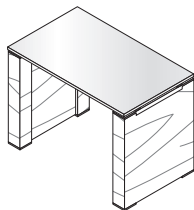

Dattilo indipendente con gambe a pannello  
 Independent additional desk with panelled legs  
 Dactylo indépendant avec piétement à panneaux  
 Unabhängiger Anbautisch mit Paneelbeinen  
 Onafhankelijke bijzettafel met gepanelleerde poet  
 Plano retraible independiente con patas de panel

100 x 60 x 72	<b>DS 1006 A0</b>	<b>1.024</b>	<b>1.081</b>	70	0.16
---------------	-------------------	--------------	--------------	----	------

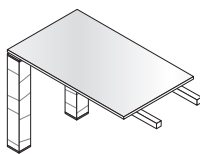

Dattilo agganciato con gambe a colonna  
 Independent hooked desk with column legs  
 Dactylo fixé avec piétement à colonne  
 Angehängter Anbautisch mit Säulenbeinen  
 Vastgehaakte bijzettafel met kolompoet  
 Plano retraible enganchado con patas de columna

100 x 60 x 72	<b>DS 1006 B0</b>	<b>683</b>	<b>740</b>	51	0.11
---------------	-------------------	------------	------------	----	------

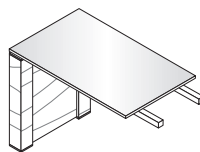

Dattilo agganciato con gambe a pannello  
 Independent hooked desk with panelled legs  
 Dactylo fixé avec piétement à panneaux  
 Angehängter Anbautisch mit Paneelbeinen  
 Vastgehaakte bijzettafel met gepanelleerde poet  
 Plano retraible enganchado con patas de panel

100 x 60 x 72	<b>DS 1006 C0</b>	<b>752</b>	<b>809</b>	45	0.11
---------------	-------------------	------------	------------	----	------

Scrivanie per aggancio a mobili di servizio  
 Desk for hooking to the storage unit  
 Bureau pour fixation sur meuble de service  
 Schreibtisch zum Anhängen an Service-Möbel  
 Bureau voor vasthaking aan dienstmodule  
 Escritorio para enganchemiento al mueble de servicio

Mobili di servizio: pag. 124  
 Storage unit: page 124  
 Meuble de service: pag. 124  
 Service-Möbel: pag. 124  
 Dienstmodule: pag. 124  
 Mueble de servicio: pag. 124

Dimensioni (cm) Dimensions Dimensions Abmessungen Afmetingen Dimensiones	Codice Code Code Nummer Code Código	Prezzo - Price - Preis - Prijs - Precio		Peso Weight Poids Gewicht Gewicht Peso	Volume Volume Volume Volumen Volume Volumen
		Finiture - Finishes - Finitions Ausführungen - Afwerkingen - Acabados			
L x P x H		Struttura (gambe) Structure (Legs) Structure (piètements) Struktur (Beine) Structuur (poten) Estructura (patas)	Piano Worktop Plateaux Platten Bladen Plano		
		RN WE NC	RN WE NC	Kg	m <sup>3</sup>

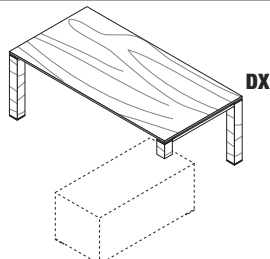

Scrivanie con gamba zoppa per aggancio al mobile di servizio  
 Desk with shortened leg for hooking to the storage unit  
 Bureau avec piétement pour fixation sur meuble de service  
 Schreibtisch mit verkürztem Bein zum Anhängen an Service-Möbel  
 Bureau met manke poot voor vasthaking aan dienstmodule  
 Escritorio con pata coja para enganchemiento al mueble de servicio

Es.: DS 2010 SZ / WE / WE					
200 x 100 x 72	DS 2010 DZ		725	60	0.33
180 x 100 x 72	DS 1810 DZ		707	55	0.31
180 x 80 x 72	DS 1808 DZ		669	48	0.23
160 x 80 x 72	DS 1608 DZ		664	45	0.23

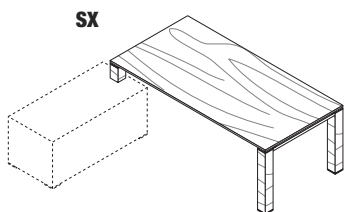

Scrivanie con gamba zoppa per aggancio al mobile di servizio  
 Desk with shortened leg for hooking to the storage unit  
 Bureau avec piétement pour fixation sur meuble de service  
 Schreibtisch mit verkürztem Bein zum Anhängen an Service-Möbel  
 Bureau met manke poot voor vasthaking aan dienstmodule  
 Escritorio con pata coja para enganchemiento al mueble de servicio

200 x 100 x 72	DS 2010 SZ		725	60	0.33
180 x 100 x 72	DS 1810 SZ		707	55	0.31
180 x 80 x 72	DS 1808 SZ		669	48	0.23
160 x 80 x 72	DS 1608 SZ		664	45	0.23

DX = SX

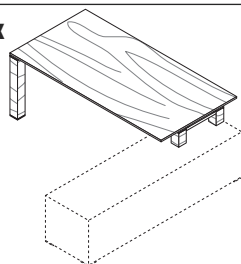

Scrivanie a ponte per aggancio a mobile di servizio con gamba a colonna  
 Bridge desk for hooking to a storage unit with column leg  
 Bureau en pont pour fixation sur meuble de service avec piétement à colonne  
 Schreibtisch Brückenkonstruktion zum Anhängen an Service-Möbel mit Säulenbein  
 Brugbureau voor vasthaking aan dienstmodule met kolompoot  
 Escritorio en puente para enganchemiento a mueble de servicio con pata de columna

200 x 100 x 72	DS 2010 01		658	54	0.25
180 x 100 x 72	DS 1810 01		640	49	0.23
180 x 80 x 72	DS 1808 01		604	43	0.16
160 x 80 x 72	DS 1608 01		599	40	0.16

DX = SX

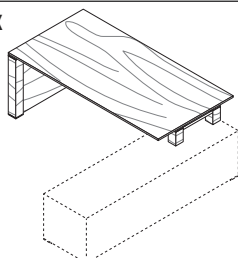

Scrivanie a ponte per aggancio a mobile di servizio con gamba a pannello  
 Bridge desk for hooking to a storage unit with panelled leg  
 Bureau en pont pour fixation sur meuble de service avec piétement à panneaux  
 Schreibtisch Brückenkonstruktion zum Anhängen an Service-Möbel mit Paneelbein  
 Brugbureau voor vasthaking aan dienstmodule met gepanelleerde poot  
 Escritorio en puente para enganchemiento a mueble de servicio con pata de panel

200 x 100 x 72	DS 2010 A1		755	67	0.23
180 x 100 x 72	DS 1810 A1		737	62	0.21
180 x 80 x 72	DS 1808 A1		686	53	0.16
160 x 80 x 72	DS 1608 A1		681	50	0.16

Scrivanie per aggancio a mobili di servizio  
 Desk for hooking to the storage unit  
 Bureau pour fixation sur meuble de service  
 Schreibtisch zum Anhängen an Service-Möbel  
 Bureau voor vasthaking aan dienstmodule  
 Escritorio para enganchamiento al mueble de servicio

**C** = **4** settimane  
 weeks  
 Semaines  
 Wochen  
 Weken  
 Semanas

Mobili di servizio: pag. 124  
 Storage unit: page 124  
 Meuble de service: pag. 124  
 Service-Möbel: pag. 124  
 Dienstmodule: pag. 124  
 Mueble de servicio: pag. 124

Dimensioni (cm) Dimensions Dimensions Abmessungen Afmetingen Dimensiones	Codice Code Code Nummer Code Código	Prezzo - Price - Preis - Prijis - Precio			Peso Weight Poids Gewicht Peso	Volume Volume Volume Volumen Volume
		Finiture - Finishes - Finitions Ausführungen - Afwerkingen - Acabados				
		Struttura (gambe) - Structure (Legs) - Structure (piétements) Struktur (Beine) - Structuur (poten) - Estructura (patas)				
		RN	WE	NC		
L x P x H		Piano - Worktop Plan - Platten Vlakken - Planos	CT		Kg	m <sup>3</sup>
		Piano - Worktop Plan - Platten Vlakken - Planos	C			

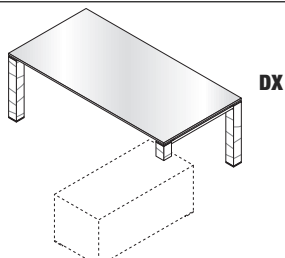

**DX**

Scrivania con gamba zoppa per aggancio al mobile di servizio  
 Desk with shortened leg for hooking to the storage unit  
 Bureau avec piétement pour fixation sur meuble de service  
 Schreibtisch mit verkürztem Bein zum Anhängen an Service-Möbel  
 Bureau met manke poot voor vasthaking aan dienstmodule  
 Escritorio con pata coja para enganchamiento al mueble de servicio

**Es.: DS 2010 SZ / RN / CB**

200 x 100 x 72	<b>DS 2010 DZ</b>	<b>1.398</b>	<b>1.537</b>	138	0.33
180 x 100 x 72	<b>DS 1810 DZ</b>	<b>1.336</b>	<b>1.468</b>	127	0.31
180 x 80 x 72	<b>DS 1808 DZ</b>	<b>1.178</b>	<b>1.287</b>	105	0.23
160 x 80 x 72	<b>DS 1608 DZ</b>	<b>1.143</b>	<b>1.247</b>	93	0.23

**SX**

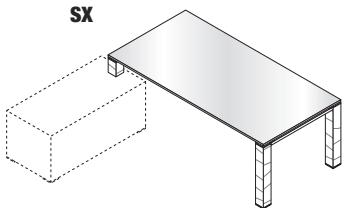

Scrivania con gamba zoppa per aggancio al mobile di servizio  
 Desk with shortened leg for hooking to the storage unit  
 Bureau avec piétement pour fixation sur meuble de service  
 Schreibtisch mit verkürztem Bein zum Anhängen an Service-Möbel  
 Bureau met manke poot voor vasthaking aan dienstmodule  
 Escritorio con pata coja para enganchamiento al mueble de servicio

200 x 100 x 72	<b>DS 2010 SZ</b>	<b>1.398</b>	<b>1.537</b>	138	0.33
180 x 100 x 72	<b>DS 1810 SZ</b>	<b>1.336</b>	<b>1.468</b>	127	0.31
180 x 80 x 72	<b>DS 1808 SZ</b>	<b>1.178</b>	<b>1.287</b>	105	0.23
160 x 80 x 72	<b>DS 1608 SZ</b>	<b>1.143</b>	<b>1.247</b>	93	0.23

**DX = SX**

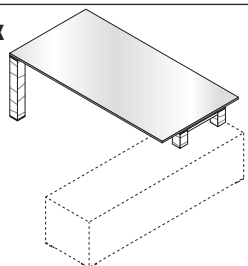

Scrivania a ponte per aggancio a mobile di servizio con gamba a colonna  
 Bridge desk for hooking to a storage unit with column leg  
 Bureau en pont pour fixation sur meuble de service avec piétement à colonne  
 Schreibtisch Brückenkonstruktion zum Anhängen an Service-Möbel mit Säulenbein  
 Brugbureau voor vasthaking aan dienstmodule met kolompoot  
 Escritorio en puente para enganchamiento a mueble de servicio con pata de columna

200 x 100 x 72	<b>DS 2010 01</b>	<b>1.331</b>	<b>1.470</b>	132	0.25
180 x 100 x 72	<b>DS 1810 01</b>	<b>1.269</b>	<b>1.401</b>	121	0.23
180 x 80 x 72	<b>DS 1808 01</b>	<b>1.113</b>	<b>1.222</b>	100	0.16
160 x 80 x 72	<b>DS 1608 01</b>	<b>1.078</b>	<b>1.182</b>	88	0.16

**DX = SX**

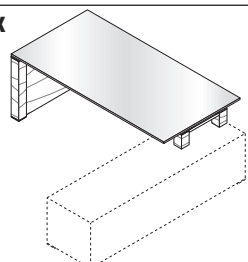

Scrivania a ponte per aggancio a mobile di servizio con gamba a pannello  
 Bridge desk for hooking to a storage unit with panelled leg  
 Bureau en pont pour fixation sur meuble de service avec piétement à panneaux  
 Schreibtisch Brückenkonstruktion zum Anhängen an Service-Möbel mit Paneelbein  
 Brugbureau voor vasthaking aan dienstmodule met gepanelleerde poot  
 Escritorio en puente para enganchamiento a mueble de servicio con pata de panel

200 x 100 x 72	<b>DS 2010 A1</b>	<b>1.428</b>	<b>1.567</b>	145	0.23
180 x 100 x 72	<b>DS 1810 A1</b>	<b>1.366</b>	<b>1.498</b>	134	0.21
180 x 80 x 72	<b>DS 1808 A1</b>	<b>1.195</b>	<b>1.304</b>	110	0.16
160 x 80 x 72	<b>DS 1608 A1</b>	<b>1.160</b>	<b>1.264</b>	98	0.16

Accessori  
Accessories  
Accessories  
Zubehöre  
Accessoires  
Accesorios

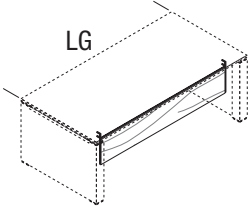
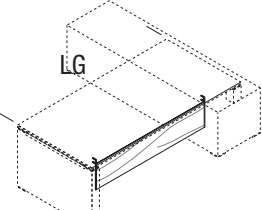
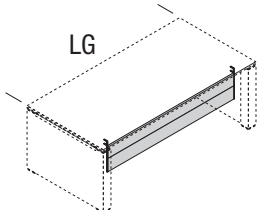
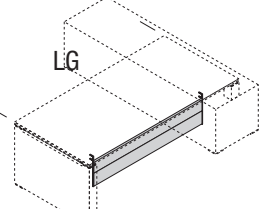
	Dimensioni (cm) Dimensions Dimensions Abmessungen Afmetingen Dimensiones	Codice Code Code Nummer Code Código	Prezzo - Price - Preis - Prijs - Precio		Peso Weight Poids Gewicht Gewicht Peso	Volume Volume Volume Volume Volume Volumen
			Finiture - Finishes - Finitions Ausführungen - Afwerkingen - Acabados			
L x P x H			RN	WE	Kg	m <sup>3</sup>
<b>Es.: GM 2003 00 / WE</b>						
						
200	165 x 1,8 x 30	<b>GM 2003 00</b>	<b>82</b>		9	0.02
180	145 x 1,8 x 30	<b>GM 1803 00</b>	<b>78</b>		8	0.02
160	125 x 1,8 x 30	<b>GM 1603 00</b>	<b>74</b>		7	0.02
<p>Gonna per scrivania (opzionale) Modesty panel for desk (optional) Voile de fond pour bureau (option) Schreibtischblende (option) Bureaubord (optioneel) Panel para escritorio (opcional)</p>						
<b>Es.: GM 1803 00 / WE</b>						
						
200	145 x 1,8 x 30	<b>GM 1803 00</b>	<b>78</b>		8	0.02
180	125 x 1,8 x 30	<b>GM 1603 00</b>	<b>74</b>		7	0.02
160	105 x 1,8 x 30	<b>GM 1403 00</b>	<b>72</b>		6	0.01
<p>Gonna per scrivania (opzionale) Modesty panel for desk (optional) Voile de fond pour bureau (option) Schreibtischblende (option) Bureaubord (optioneel) Panel para escritorio (opcional)</p>						
<b>Es.: GF 2003 00 / AF</b>						
						
200	165 x 1,8 x 30	<b>GF 2003 00</b>	<b>196</b>	<b>AF</b>	6	0.02
180	145 x 1,8 x 30	<b>GF 1803 00</b>	<b>181</b>		5	0.02
160	125 x 1,8 x 30	<b>GF 1603 00</b>	<b>167</b>		5	0.01
<p>Gonna per scrivania in metallo (opzionale) Modesty panel for desk in metal (optional) Voile de fond pour bureau en métal (option) Schreibtischblende mit metall (option) Bureaubord van metal (optioneel) Panel para escritorio metálico (opcional)</p>						
<b>Es.: GF 1803 00 / AF</b>						
						
200	145 x 1,8 x 30	<b>GF 1803 00</b>	<b>181</b>		5	0,02
180	125 x 1,8 x 30	<b>GF 1603 00</b>	<b>167</b>		5	0.01
160	105 x 1,8 x 30	<b>GF 1403 00</b>	<b>152</b>		5	0.01
<p>Gonna per scrivania in metallo (opzionale) Modesty panel for desk in metal (optional) Voile de fond pour bureau en métal (option) Schreibtischblende mit metall (option) Bureaubord van metal (optioneel) Panel para escritorio metálico (opcional)</p>						

**Accessori**  
**Accessories**  
**Accessories**  
**Zubehöre**  
**Accessoires**  
**Accesorios**

Dimensioni (cm) Dimensions Dimensions Abmessungen Afmetingen Dimensiones	Codice Code Code Nummer Code Código	Prezzo - Price - Preis - Prijs - Precio Finiture - Finishes - Finitions Ausführungen - Afwerkingen - Acabados		Peso Weight Poids Gewicht Gewicht Peso	Volume Volume Volume Volume Volume Volumen
		RN NC	WE <input type="checkbox"/>		
L x P x H				Kg	m <sup>3</sup>

**3** settimane  
weeks  
Semaines  
Wochen  
Weken  
Semanas

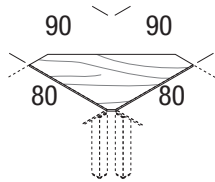

Es.: GR 0909 00 / WE

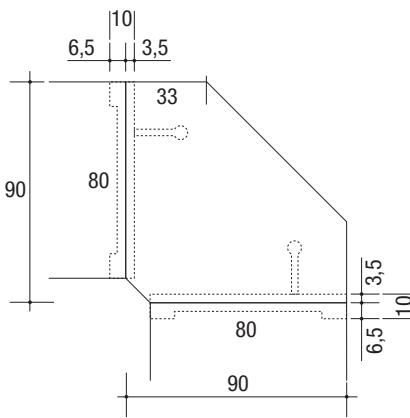

90 x 90 x 1,8	<b>GR 0909 00</b>	<b>146</b>	10	0.4
---------------	-------------------	------------	----	-----

Raccordo a 2 vie a 90°  
 2-way 90° connector  
 Raccord a 2 voies a 90°  
 2-weg-verbinding 90°  
 2-voudig hoekelement 90°  
 Unión de 2 vías de 90°

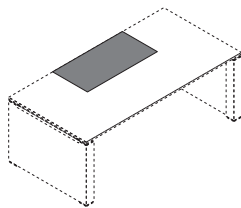

70 x 50 x 2	<b>CZ 0705 00</b>	<b>251</b>	5	0.02
-------------	-------------------	------------	---	------

Sottomano in pelle ecologica  
 Imitation leather desk pad  
 Sous-main en peau écologique (a poser)  
 Schreibunterlage aus kunstleder  
 Onderlegger in kunstleer  
 Vade de piel ecológica



**Mobili di servizio**  
**Service modules**  
**Elements de service**  
**Multifunktionscontainer**  
**Servicemodulen**  
**Módulos de servicio**

**L** = **3** settimane  
 weeks  
 Semaines  
 Wochen  
 Weken  
 Semanas

Dimensioni (cm) Dimensions Dimensions Abmessungen Afmetingen Dimensiones	Codice Code Code Nummer Code Código	Prezzo - Price - Preis - Prijis - Precio						Peso Weight Poids Gewicht Gewicht Peso	Volume Volume Volume Volumen Volume Volumen
		Finiture - Finishes - Finitions Ausführungen - Afwerkingen - Acabados							
L x P x H		Top e fianchi Top and sides Top et côtés Top und Seiten Top en seiten Top y costados	Ante e schiene Doors and backs Portes et dos Türen und Rückwände Deuren en sachterwanden Puertas y respaldo	Ante Doors Portes Türen Deuren Puertas	L		Kg	m <sup>3</sup>	
		RN WE	RN WE	L					
		NC	NC	L					
				L					

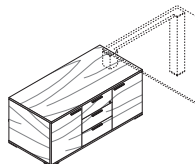

**Es.: DC 6213 M3 / WE / LB**

cassetti melaminico - Melamine drawers  
 Tiroirs en melamine - Melamin Schubflächen  
 Melamine laden - Cajones en melaminico

137,5 x 62,2 x 56,7 **DC 6213 P3**

**593**

**714**

87

0.34

Mobile di servizio **senza ripiani** su piedini con 2 ante senza serratura e 3 cassetti con serratura

Service cabinet **without shelves**, on feet, with 2 doors without lock and 3 drawers with lock

Meuble de service **sans étagères** sur pieds avec 2 portes sans serrure et 3 tiroirs avec serrure

Service-Möbel **ohne Fachböden** auf Füßen, mit 2 Türen ohne Schloss und 3 Schubladen mit Schloss

Dienstmodule **zonder planken** op pootjes met 2 deuren zonder slot en 3 laden met slot

Mueble de servicio **sin anaqueles** sobre pies con 2 puertas sin cerradura y 3 cajones con cerradura

cassetti metallici - metal drawers  
 Tiroirs en metal - Metalschubflächen  
 Metal laden - Cajones en metal

137,5 x 62,2 x 56,7 **DC 6213 M3**

**638**

**760**

89

0.33

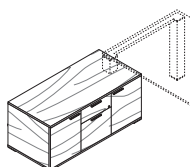

cassetti metallici - metal drawers  
 Tiroirs en metal - Metalschubflächen  
 Metal laden - Cajones en metal

137,5 x 62,2 x 56,7 **DC 6213 M2**

**654**

**776**

91

0.33

Mobile di servizio **senza ripiani** su piedini con 2 ante senza serratura, 1 cassetto e 1 classificatore con serratura

Service cabinet **without shelves**, on feet, with 2 doors without lock, 1 drawer and 1 filing unit with lock

Meuble de service **sans étagères** sur pieds avec 2 portes sans serrure, 1 tiroir et 1 classeur avec serrure

Service-Möbel **ohne Fachböden** auf Füßen, mit 2 Türen ohne Schloss, 1 Schublade und 1 Hängeregistraturfach mit Schloss

Dienstmodule **zonder planken** op pootjes met 2 deuren zonder slot, 1 lade en 1 opbergruimte met slot

Mueble de servicio **sin anaqueles** sobre pies con 2 puertas sin cerradura, 1 cajón y 1 clasificador con cerradura.



**Es.: DC 6213 A3 / WE / WE**

cassetti melaminico - Melamine drawers  
 Tiroirs en melamine - Melamin Schubflächen  
 Melamine laden - Cajones en melaminico

137,5 x 62,2 x 66 **DR 6213 P3**

**640**

**761**

87

0.33

Mobile di servizio **senza ripiani** su ruote con 2 ante senza serratura e 3 cassetti con serratura

Service cabinet **without shelves**, on wheels, with 2 doors without lock and 3 drawers with lock

Meuble de service **sans étagères** sur roulettes avec 2 portes sans serrure et 3 tiroirs avec serrure

Service-Möbel **ohne Fachböden** auf Rädern, mit 2 Türen ohne Schloss und 3 Schubladen mit Schloss

Dienstmodule **zonder planken** op wieltjes met 2 deuren zonder slot en 3 laden met slot

Mueble de servicio **sin anaqueles** sobre ruedas con 2 puertas sin cerradura y 3 cajones con cerradura

cassetti metallici - metal drawers  
 Tiroirs en metal - Metalschubflächen  
 Metal laden - Cajones en metal

137,5 x 62,2 x 56,7 **DR 6213 M3**

**685**

**807**

89

0.32

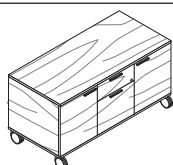

cassetti metallici - metal drawers  
 Tiroirs en metal - Metalschubflächen  
 Metal laden - Cajones en metal

137,5 x 62,2 x 66 **DR 6213 M2**

**701**

**823**

91

0.32

Mobile di servizio **senza ripiani** su ruote con 2 ante senza serratura, 1 cassetto e 1 classificatore con serratura

Service cabinet **without shelves**, on wheels, with 2 doors without lock, 1 drawer and 1 filing unit with lock

Meuble de service **sans étagères** sur roulettes avec 2 portes sans serrure, 1 tiroir et 1 classeur avec serrure

Service-Möbel **ohne Fachböden** auf Rädern, mit 2 Türen ohne Schloss, 1 Schublade und 1 Hängeregistraturfach mit Schloss

Dienstmodule **zonder planken** op wieltjes met 2 deuren zonder slot, 1 lade en 1 opbergruimte met slot

Mueble de servicio **sin anaqueles** sobre ruedas con 2 puertas sin cerradura, 1 cajón y 1 clasificador con cerradura

**Mobili di servizio**  
**Service modules**  
**Elements de service**  
**Multifunktionscontainer**  
**Servicemodulen**  
**Módulos de servicio**

**L** = **3** settimane  
 weeks  
 Semaines  
 Wochen  
 Weken  
 Semanas

Dimensioni (cm) Dimensions Dimensions Abmessungen Afmetingen Dimensiones	Codice Code Code Nummer Code Código	Prezzo - Price - Preis - Prijis - Precio						Peso Weight Poids Gewicht Gewicht Peso	Volume Volume Volume Volumen Volume Volumen
		Finiture - Finishes - Finitions Ausführungen - Afwerkingen - Acabados							
L x P x H		Top e fianchi Top and sides Top et côtés Top und Seiten Top en seiten Top y costados	Ante e schiene Doors and backs Portes et dos Türen und Rückwände Deuren en sachterwanden Puertas y respaldo	Ante Doors Portes Türen Deuren Puertas	L		Kg	m <sup>3</sup>	
		RN WE NC	RN WE NC	L					

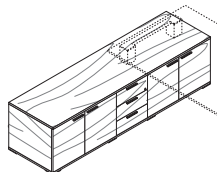

**Es.: DC 2362 P3 WE LB**

cassetti melaminico - Melamine drawers  
 Tiroirs en melamine - Melamin Schubflächen  
 Melamine laden - Cajones en melaminico

227,5 x 62,2 x 56,7 **DC 2362 P3**

**853**

**1.050**

129

0.46

Mobile di servizio **senza ripiani** su piedini con 4 ante senza serratura e 3 cassetti con serratura

Service cabinet **without shelves**, on feet, with 4 doors without lock and 3 drawers with lock

Meuble de service **sans étagères** sur pieds avec 4 portes sans serrure et 3 tiroirs avec serrure

Service-Möbel **ohne Fachböden** auf Füßen, mit 4 Türen ohne Schloss und 3 Schubladen mit Schloss

Dienstmodule **zonder planken** op pootjes met 4 deuren zonder slot en 3 lades met slot

Mueble de servicio **sin anaqueles** sobre pies con 4 puertas sin cerradura, 1 cajón y 1 clasificador con cerradura

cassetti metallici - metal drawers  
 Tiroirs en metal - Metalschubflächen  
 Metal laden - Cajones en metal

227,5 x 62,2 x 56,7 **DC 2362 M3**

**898**

**1.096**

131

0.45

**No per scrivania con gonna**  
**Not for desk with modesty panel**  
**Non pour bureau à jupe**  
**nicht einsetzbar für Schreibtisch mit Schürze**  
**Niet voor bureaus met bekleding**  
**No para escritorios con panel frontal**

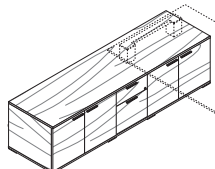

cassetti metallici - metal drawers  
 Tiroirs en metal - Metalschubflächen  
 Metal laden - Cajones en metal

227,5 x 62,2 x 56,7 **DC 2362 M2**

**914**

**1.112**

133

0.45

Mobile di servizio **senza ripiani** su piedini con 4 ante senza serratura, 1 cassetto e 1 classificatore con serratura

Service cabinet **without shelves**, on feet, with 4 doors without lock, 1 drawer and 1 filing unit with lock

Meuble de service **sans étagères** sur pieds avec 4 portes sans serrure, 1 tiroir et 1 classeur avec serrure

Service-Möbel **ohne Fachböden** auf Füßen, mit 4 Türen ohne Schloss, 1 Schublade und 1 Hängeregistraturfach mit Schloss

Dienstmodule **zonder planken** op pootjes met 4 deuren zonder slot, 1 lade en 1 opbergruimte met slot

Mueble de servicio **sin anaqueles** sobre pies con 4 puertas sin cerradura, 1 cajón y 1 clasificador con cerradura

**No per scrivania con gonna**  
**Not for desk with modesty panel**  
**Non pour bureau à jupe**  
**nicht einsetzbar für Schreibtisch mit Schürze**  
**Niet voor bureaus met bekleding**  
**No para escritorios con panel frontal**

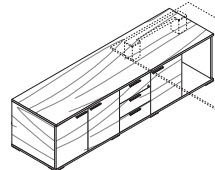

**Es.: DC 2362 P3 / WE / WE**

cassetti melaminico - Melamine drawers  
 Tiroirs en melamine - Melamin Schubflächen  
 Melamine laden - Cajones en melaminico

227,5 x 62,2 x 56,7 **DD 2362 P3**

**826**

**985**

126

0.45

Mobile di servizio **senza ripiani** su piedini con 3 ante senza serratura, 3 cassetti con serratura e vano a giorno

Service cabinet **without shelves**, on feet, with 3 doors without lock, 3 drawers with lock and open compartment

Meuble de service **sans étagères** sur pieds avec 3 portes sans serrure, 3 tiroirs avec serrure et logement à claire-voie

Service-Möbel **ohne Fachböden** auf Füßen, mit 3 Türen ohne Schloss, 3 Schubladen mit Schloss und offenem Fach

Dienstmodule **zonder planken** op pootjes met 3 deuren zonder slot, 3 lades met slot en open vak

Mueble de servicio **sin anaqueles** sobre pies con 3 puertas sin cerradura, 3 cajones con cerradura y espacio abierto

cassetti metallici - metal drawers  
 Tiroirs en metal - Metalschubflächen  
 Metal laden - Cajones en metal

227,5 x 62,2 x 56,7 **DD 2362 M3**

**871**

**1.031**

128

0.44

**Da usare con scrivania con gonna**  
**To be used with desk with modesty panel**  
**À employer pour bureau à jupe**  
**einsetzbar für Schreibtisch mit Schürze**  
**Te gebruiken bij bureaus met bekleding**  
**Se utiliza en los escritorios con panel frontal**

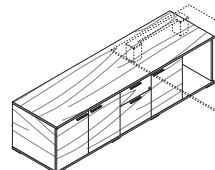

cassetti metallici - metal drawers  
 Tiroirs en metal - Metalschubflächen  
 Metal laden - Cajones en metal

227,5 x 62,2 x 56,7 **DD 2362 M2**

**887**

**1.047**

130

0.44

Mobile di servizio **senza ripiani** su piedini con 3 ante senza serratura, 1 cassetto e 1 classificatore con serratura e vano a giorno

Service cabinet **without shelves**, on feet, with 3 doors without lock, 1 drawer and 1 filing unit with lock and open compartment

Meuble de service **sans étagères** sur pieds avec 3 portes sans serrure, 1 tiroir et 1 classeur avec serrure et logement à claire-voie

Service-Möbel **ohne Fachböden** auf Füßen, mit 3 Türen ohne Schloss, 1 Schublade und 1 Hängeregistraturfach mit Schloss und offenem Fach

Dienstmodule **zonder planken** op pootjes, met 3 deuren zonder slot, 1 lade en 1 opbergruimte met slot en open vak

Mueble de servicio **sin anaqueles** sobre pies con 3 puertas sin cerradura, 1 cajón y 1 clasificador con cerradura y espacio abierto

**Da usare con scrivania con gonna**  
**To be used with desk with modesty panel**  
**À employer pour bureau à jupe**  
**einsetzbar für Schreibtisch mit Schürze**  
**Te gebruiken bij bureaus met bekleding**  
**Se utiliza en los escritorios con panel frontal**

# Jet: finiture e colori

Finishing and colors - Finitions et couleurs - Oberfläche und farben - Afwerking en kleur - Acabados y colores

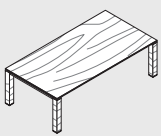
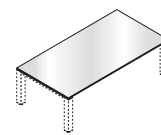
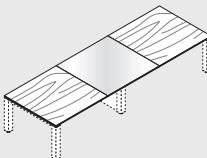

**Tavoli riunione e conferenza**  
**Meeting and conference tables**  
**Tables de réunion et de conférence**  
**Sitzung un Konferenztische**  
**Vergader en conferentietafels**  
**Mesas reunión y conferencia**

	RN	NC	WE	CS	CN	CB	CM	CV	CR	CC	CA	CT
	Melaminico rovere naturale - Melamine natural oak wood Chêne naturel melamine - Melamin eiche natur Natuurlijk eikenhout - Melaminico roble natural	Melaminico noce Canaletto - Melamine Canaletto walnut Noyer Canaletto melamine - Melamin Canaletto Nussbaum Notenhout Canaletto - Melaminico nogal Canaletto	Melaminico wenghè - Wenghè melamine Melamine wenghè - Melamin- wenghè Wenghè melamine - Melaminico wengè	Cristallo bisatinato - Glass crystal - frosted on both sides Verre satiné sur les deux faces - Beidseitig satiniertes Kristall Tweezijig gesatineerd - Cristal bisatinado	Cristallo temperato nero - Black tempered glass Noir verre trempe - Temperiertes Glas schwarz Gehard kristal zwart - Cristal templado negro	Cristallo temperato bianco - White tempered glass satin Verre trempe blanc - Temperiertes Glas weiß Gehard kristal wit - Cristal templado blanco	Cristallo temperato mokka (RAL 9016) - Mokka tempered glass (RAL 9016) Verre trempe mokka (RAL 9016) - Mokka Temperiertes Glas (RAL 9016) Gehard kristal mokka (RAL9016) - Cristal templado mokka (RAL 9016)	Cristallo temperato verde petrolio (RAL7016) - Oil green tempered glass (RAL7016) Verre trempe bleu petrol (RAL7016) - Petroluengrün temperiertes Glas (RAL7016) Gehard kristal petroleumgroen (RAL7016) - Cristal templado verde petróleo	Cristallo temperato bordeaux - Bordeaux tempered glass Verre trempe bordeaux - Bordeaux Temperiertes Glas Gehard kristal bordeaux - Cristal templado bordeos	Cristallo temperato bleu cobalto (RAL 5013) - Cobalt-blue tempered glass (RAL 5013) Verre trempe bleu de cobalt (RAL 5013) - Kobalt blau Temperiertes Glas (RAL 5013) Gehard kristal kobaltblauw (RAL 5013) - Cristal templado azul cobalto (RAL 5013)	Cristallo temperato arancio (RAL 2004) - Orange tempered glass (RAL 2004) Verre trempe orange (RAL 2004) - Orange Temperiertes Glas (RAL 2004) Gehard kristal oranje (ral 2004) - Cristal templado anaranjado (RAL 2004)	Cristallo temperato satinato - Thick tempered satin glass Verre trempe satiné - Temperiertes Glas mattiert Gehard kristal gasatineerd - Cristal templado satinado
	<b>C_</b>											
<p>Piani e gambe - Worktops and legs - Plateaux et jambe - Schreibtischplatten und Beine - Bureau-sbladen en poten - Plano escritorios y patas</p> 	✓	✓	✓									
<p>Piani cristallo - Glass Worktops - Plateaux en verre - Glasschreibtischplatten - Glas bureausbladen - Plano escritorios en cristal</p> 				✓	✓	✓	✓	✓	✓	✓	✓	✓
<p>Piani misti - Combination tops (combination wood and glass) - Plateaux mixtes - Platten, aus verschiedenen Materialien zusammengesetzt - Samengestelde vlakken - Planos mixtos</p> 	✓	✓	✓	✓	✓	✓	✓	✓	✓	✓	✓	✓

**Tavoli riunione e conferenza**  
**Meeting and conference tables**  
**Tables de réunion et de conférence**  
**Sitzung un Konferenztische**  
**Vergader en conferentietafels**  
**Mesas reunión y conferencia**

**C** = **4** settimane  
 weeks  
 Semaines  
 Wochen  
 Weken  
 Semanas

Dimensioni (cm) Dimensions Dimensions Abmessungen Afmetingen Dimensiones	Codice Code Code Nummer Code Código	Prezzo - Price - Preis - Prijis - Precio			Peso Weight Poids Gewicht Peso	Volume Volume Volume Volumen Volume
		Finiture - Finishes - Finitions Ausführungen - Afwerkingen - Acabados				
		Gambe - Legs - Piètements Beine - Poten - Patas				
		RN	WE	NC		
L x P x H		Piano - Worktop Plan - Platten Vlakken - Planos	Piano - Worktop Plan - Platten Vlakken - Planos	Piano - Worktop Plan - Platten Vlakken - Planos	Kg	m <sup>3</sup>
		RN WE NC	CT	C		

**Es.: DM 1212 00 WE WE**

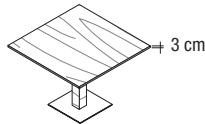

Tavolo (4 posti)  
 Table (4-seater)  
 Table (4 places)  
 Tisch (4 personen)  
 Tafel (4 plaatsen)  
 Mesa (4 puestos)

118 x 118 x 72	<b>DM 1212 00</b>	<b>362</b>	-	-	51	0.11
100 x 100 x 72	<b>DM 1010 00</b>	<b>328</b>	-	-	45	0.10

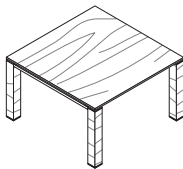

Tavolo (4 posti)  
 Table (4-seater)  
 Table (4 places)  
 Tisch (4 personen)  
 Tafel (4 plaatsen)  
 Mesa (4 puestos)

124 x 124 x 72	<b>DM 1313 00</b>	<b>878</b>	-	-	64	0.39
----------------	-------------------	------------	---	---	----	------

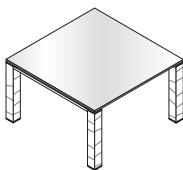

Tavolo (4 posti)  
 Table (4-seater)  
 Table (4 places)  
 Tisch (4 personen)  
 Tafel (4 plaatsen)  
 Mesa (4 puestos)

124 x 124 x 72	<b>DM 1313 00</b>	-	<b>1.525</b>	<b>1.657</b>	127	0.44
----------------	-------------------	---	--------------	--------------	-----	------

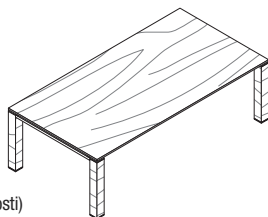

Tavolo con gambe (8 posti)  
 Table with legs (8-seater)  
 Table avec piétements (8 places)  
 Tisch mit untergestell (8 personen)  
 Tafel met houten (8 plaatsen)  
 Mesa con patas (8 puestos)

240 x 124 x 72	<b>DM 2412 00</b>	<b>957</b>	-	-	88	0.47
----------------	-------------------	------------	---	---	----	------

**Tavoli riunione e conferenza**  
**Meeting and conference tables**  
**Tables de réunion et de conférence**  
**Sitzung un Konferenztische**  
**Vergader en conferentietafels**  
**Mesas reunión y conferencia**

**C** = **4** settimane  
 weeks  
 Semaines  
 Wochen  
 Weken  
 Semanas

Dimensioni (cm) Dimensions Dimensions Abmessungen Afmetingen Dimensiones	Codice Code Code Nummer Code Código	Prezzo - Price - Preis - Prijis - Precio			Peso Weight Poids Gewicht Peso	Volume Volume Volume Volumen Volume Volumen
		Finiture - Finishes - Finitions Ausführungen - Afwerkingen - Acabados				
		Gambe - Legs - Piètements Beine - Poten - Patas				
		RN	WE	NC		
L x P x H		Piano - Worktop Plan - Platten Vlakken - Planos	Piano - Worktop Plan - Platten Vlakken - Planos	Piano - Worktop Plan - Platten Vlakken - Planos	Kg	m <sup>3</sup>
		RN WE NC	CT	C		

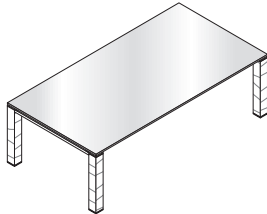

**Es.: DM 2412 00 WE CB**

240 x 125 x 72	<b>DM 2412 00</b>	-	<b>1.847</b>	<b>2.032</b>	205	0.57
----------------	-------------------	---	--------------	--------------	-----	------

Tavolo con gambe (8 posti)  
 Table with legs (8-seater)  
 Table avec piétements (8 places)  
 Tisch mit untergestell (8 personen)  
 Tafel met houten (8 plaatsen)  
 Mesa con patas (8 puestos)

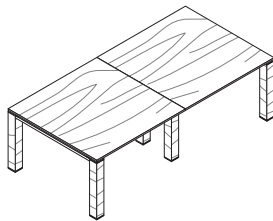

248 x 124 x 72	<b>DM 2512 A2</b>	<b>1.452</b>	-	-	123	0.60
----------------	-------------------	--------------	---	---	-----	------

Tavolo con gambe (8 posti) con gamba centrale  
 Table with legs (8-seater) with central leg  
 Table avec piétements (8 places) avec pied central  
 Tisch mit Beinen (8 Plätze), Bein in der Mitte  
 Tafel met poten (8 plaatsen) met centrale poot  
 Mesa con patas (8 puestos) con pata central

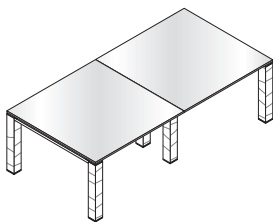

248 x 124 x 72	<b>DM 2512 A2</b>	-	<b>2.746</b>	<b>3.010</b>	249	0.70
----------------	-------------------	---	--------------	--------------	-----	------

Tavolo con gambe (8 posti) con gamba centrale  
 Table with legs (8-seater) with central leg  
 Table avec piétements (8 places) avec pied central  
 Tisch mit Beinen (8 Plätze), Bein in der Mitte  
 Tafel met poten (8 plaatsen) met centrale poot  
 Mesa con patas (8 puestos) con pata central

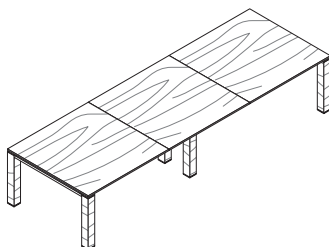

372 x 124 x 72	<b>DM 3712 A3</b>	<b>1.588</b>	-	-	156	0.71
----------------	-------------------	--------------	---	---	-----	------

Tavolo con gambe (12 posti) con gamba centrale  
 Table with legs (12-seater) with central leg  
 Table avec piétements (12 places) avec pied central  
 Tisch mit Beinen (12 Plätze), Bein in der Mitte  
 Tafel met poten (12 plaatsen) met centrale poot  
 Mesa con patas (12 puestos) con pata central

**Tavoli riunione e conferenza**  
**Meeting and conference tables**  
**Tables de réunion et de conférence**  
**Sitzung un Konferenztische**  
**Vergader en conferentietafels**  
**Mesas reunión y conferencia**

**C** = **4** settimane  
 weeks  
 Semaines  
 Wochen  
 Weken  
 Semanas

Dimensioni (cm) Dimensions Dimensions Abmessungen Afmetingen Dimensiones	Codice Code Code Nummer Code Código	Prezzo - Price - Preis - Prijs - Precio						Peso Weight Poids Gewicht Peso	Volume Volume Volume Volumen Volume Volumen
		Finiture - Finishes - Finitions Ausführungen - Afwerkingen - Acabados							
		Gambe - Legs - Piétements Beine - Poten - Patas							
		RN		WE		NC			
L x P x H		Piano - Worktop Plan - Platten Vlakken - Planos		Piano - Worktop Plan - Platten Vlakken - Planos		Piano - Worktop Plan - Platten Vlakken - Planos		Kg	m <sup>3</sup>
		RN	WE	CT		C			
		NC							

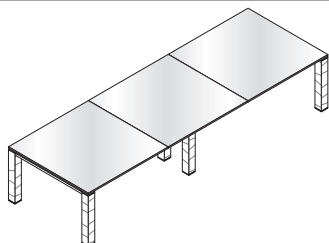

**Es.: DM 3712 A2 WE CB**

372 x 124 x 72    **DM 3712 A3**    -    **3.529**    **3.925**    345    0.86

Tavolo con gambe (12 posti) con gamba centrale  
 Table with legs (12-seater) with central leg  
 Table avec piétements (12 places) avec pied central  
 Tisch mit Beinen (12 Plätze), Bein in der Mitte  
 Tafel met poten (12 plaatsen) met centrale poot  
 Mesa con patas (12 puestos) con pata central

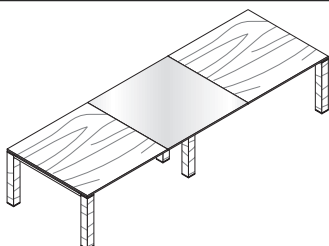

372 x 124 x 72    **DM 3712 B3**    -    **2.235**    **2.367**    219    0.76

Tavolo con gambe (12 posti) con gamba centrale  
 Table with legs (12-seater) with central leg  
 Table avec piétements (12 places) avec pied central  
 Tisch mit Beinen (12 Plätze), Bein in der Mitte  
 Tafel met poten (12 plaatsen) met centrale poot  
 Mesa con patas (12 puestos) con pata central

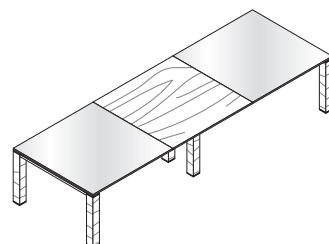

372 x 124 x 72    **DM 3712 C3**    -    **2.882**    **3.146**    282    0.81

Tavolo con gambe (12 posti) con gamba centrale  
 Table with legs (12-seater) with central leg  
 Table avec piétements (12 places) avec pied central  
 Tisch mit Beinen (12 Plätze), Bein in der Mitte  
 Tafel met poten (12 plaatsen) met centrale poot  
 Mesa con patas (12 puestos) con pata central

**Tavoli riunione e conferenza**  
**Meeting and conference tables**  
**Tables de réunion et de conférence**  
**Sitzung un Konferenztische**  
**Vergader en conferentietafels**  
**Mesas reunión y conferencia**

**Tavolini da caffè**  
**Coffee tables**  
**Table basse**  
**Couchtisch**  
**Salontafel**  
**Mesita para cortado**

Dimensioni (cm) Dimensions Dimensions Abmessungen Afmetingen Dimensiones	Codice Code Code Nummer Code Código	Prezzo - Price - Preis - Prijs - Precio				Peso Weight Poids Gewicht Gewicht Peso	Volume Volume Volume Volumen Volume Volumen
		Finiture - Finishes - Finitions Ausführungen - Afwerkingen - Acabados					
		Struttura (gambe) Structure (Legs) Structure (piètements) Struktur (Beine) Structuur (poten) Estructura (patas)	Piano Worktop Plateaux Platten Bladen Plano				
L x P x H		RN	WE	RN	WE	Kg	m <sup>3</sup>
		NC		NC			

**3** settimane  
 weeks  
 Semaines  
 Wochen  
 Weken  
 Semanas

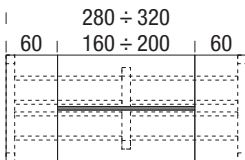
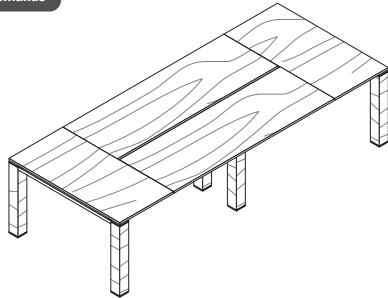

foro con spazzola passacavi  
 Hole with cable-feeding brush  
 Trou avec élément en brosse  
 Öffnung mit Bürstenelement Kabeldurchgang  
 Opening met borstel voor kabeldoorvoer  
 Orificio con cepillo pasacables

280 x 124 x 72	<b>DM 2812 00</b>	<b>2.324</b>	127	0.62
300 x 124 x 72	<b>DM 3012 00</b>	<b>2.364</b>	129	0.64
320 x 124 x 72	<b>DM 3212 00</b>	<b>2.404</b>	133	0.64

Tavolo con gambe con gamba centrale componibile  
 Modular table with legs, and central leg  
 Modulable table avec piètements avec pied central  
 Zusammensetzbaremtisch mit Beinen, Bein in der Mitte  
 Samenstelbare tafel met poten met centrale poot  
 Mesa componible con patas con pata central

**Es.: DM 0606 40 WE WE**

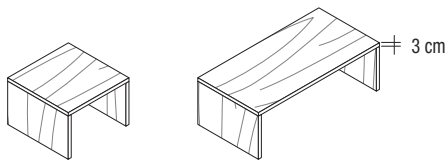

Tavolino  
 Small table  
 Petit table  
 Kleinertisch  
 Kleine tavel  
 Mesa



120 x 60 x 40	<b>DM 1206 40</b>	<b>149</b>	27	0.18
60 x 60 x 40	<b>DM 0606 40</b>	<b>117</b>	18	0.16

# Jet: finiture e colori

Finishing and colors - Finitions et couleurs - Oberfläche und farben - Afwerking en kleur - Acabados y colores



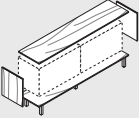
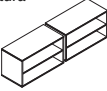

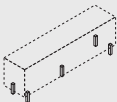
**Credenze**  
**Storage units**  
**Desserte**  
**Beistellmöbel**  
**Dressoir**  
**Aparador**

	RN	NC	WE	AF	AL	L_	CS	CN	CB	CM	CV	CR	CC	CA	CT	
<p>Melaminico rovere naturale - Melamine natural oak wood Chêne naturel melamine - Melamin eiche natur Natuurlijk eikenhout - Melaminico roble natural</p> <p>Melaminico noce Canaletto - Melamine Canaletto walnut Noyer Canaletto melamine - Melamin Canaletto Nußbaum Notenhout Canaletto - Melaminico nogal Canaletto</p> <p>Melaminico wenghè - Wenghè melamine Melamine wenghè - Melamin- wenghè Wenghè melamine - Melaminico wengé</p> <p>Verniciato epox alluminio - Aluminium epoxy painted Peint epoxy aluminium - Pulverbeschichtung aluminium Geëpoxeerd aluminium - Pintado epoxidico aluminio</p> <p>Melaminico alluminio - Aluminium melamine Melamine Aluminium - Melamin Aluminium Melamine Aluminium - Melaminico aluminio</p> <p>Laccati - Lacquered Laqué - Lackiert Gelakt - Lacado</p> <p>Cristallo bisalmato - Glass crystal, frosted on both sides Verre satiné sur les deux faces - Beidseitig satiniertes Kristall Tweezijdig gesatineerd - Cristal bisatinado</p> <p>Cristallo temperato nero - Black tempered glass Noir verre trempe - Temperiertes Glas schwarz Gehard kristal zwart - Cristal templado negro</p> <p>Cristallo temperato bianco - White tempered glass satin Verre trempe blanc - Temperiertes Glas weiß Gehard kristal wit - Cristal templado blanco</p> <p>Cristallo temperato moka (RAL 9016) - Moka tempered glass (RAL 9016) Verre trempe moka (RAL 9016) - Mokka temperiertes Glas (RAL 9016) Gehard kristal mokka (RAL 9016) - Cristal templado moka (RAL 9016)</p> <p>Cristallo temperato verde petrolio (RAL 7016) - Oil green tempered glass (RAL 7016) Verre trempe bleu petrol (RAL 7016) - Petroluengrün Temperiertes Glas (RAL 7016) Gehard kristal petroliumgroen (RAL 7016) - Cristal templado verde petróleo</p> <p>Cristallo temperato bordeaux - Bordeaux tempered glass Verre trempe bordeaux - Bordeaux Temperiertes Glas Gehard kristal bordeau - Cristal templado burdeos</p> <p>Cristallo temperato bleu cobalto (RAL 5013) - Cobalt-blue tempered glass (RAL 5013) Verre trempe bleu de cobalt (RAL 5013) - Kobalt blau Temperiertes Glas (RAL 5013) Gehard kristal kobaltblauw (RAL 5013) - Cristal templado azul cobalto (RAL 5013)</p> <p>Cristallo temperato arancio (RAL 2004) - Orange tempered glass (RAL 2004) Verre trempe orange (RAL 2004) - Orange temperiertes Glas (RAL 2004) Gehard kristal oranje (ral 2004) - Cristal templado anaranjado (RAL 2004)</p> <p>Cristallo temperato Satinato - Thick tempered satin glass Verre trempe satine - Temperiertes Glas matherit Gehard kristal gasatineerd - Cristal templado satinado</p>	<p>Top, fondo, fianchi di finitura Top, bottom and finishing side panels - Top, fond et côtés de finition - Top, Boden, Seitenteile in Finish- Ausführung - Top, bodem, zijkanten - Plano superior, fondo, costados de acabado</p> 	<p>Scocca - Structure - Coque Korpuse - Structuur - Estructura</p> 	<p>Ante - Doors - Portes Türen - Deuren - Puertas</p> 	<p>Ante vetro - Glass Doors Portes en verre - Glastüren Glas deuren - Puertas en vi- drio</p> 	<p>Piedini - Feets - Pieds Füße - Voetjes - Pies</p> 	<p><b>C_</b></p>										

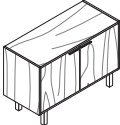
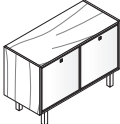
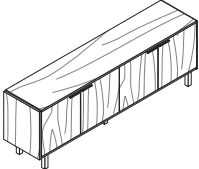
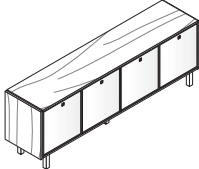
**Credenze**  
**Storage units**  
**Desserte**  
**Beistellmöbel**  
**Dressoir**  
**Aparador**

Dimensioni (cm) Dimensions Dimensions Abmessungen Afmetingen Dimensiones	Codice Code Code Nummer Code Código	Prezzo - Price - Prix - Preis - Prijs - Precio				Peso Weight Poids Gewicht Peso	Volume Volume Volume Volumen Volume														
		Finiture - Finishes - Finitions Ausführungen - Afwerkingen - Acabados																			
		Top e fianchi - Top and sides - Top et côtés Top und Seiten - Top en seiten - Top y costados																			
		<table border="1"> <tr> <td><b>RN</b></td> <td><b>WE</b></td> <td><b>NC</b></td> <td></td> </tr> </table>						<b>RN</b>	<b>WE</b>	<b>NC</b>											
<b>RN</b>	<b>WE</b>	<b>NC</b>																			
L x P x H		Ante - Doors Portes - Türen Deuren - Puertas	Ante - Doors Portes - Türen Deuren - Puertas	Ante - Doors Portes - Türen Deuren - Puertas	Ante - Doors Portes - Türen Deuren - Puertas	Kg	m <sup>3</sup>														
		<table border="1"> <tr> <td><b>RN</b></td> <td><b>WE</b></td> </tr> <tr> <td><b>NC</b></td> <td></td> </tr> </table>	<b>RN</b>	<b>WE</b>	<b>NC</b>				<table border="1"> <tr> <td><b>L_</b></td> <td></td> </tr> <tr> <td></td> <td></td> </tr> </table>	<b>L_</b>				<table border="1"> <tr> <td><b>CT</b></td> <td></td> </tr> <tr> <td></td> <td></td> </tr> </table>	<b>CT</b>				<table border="1"> <tr> <td><b>C_</b></td> <td></td> </tr> <tr> <td></td> <td></td> </tr> </table>	<b>C_</b>	
<b>RN</b>	<b>WE</b>																				
<b>NC</b>																					
<b>L_</b>																					
<b>CT</b>																					
<b>C_</b>																					
<b>Es.: DL 1005 A1 / WE / LB</b>																					
			<b>3</b> settimane weeks Semaines Wochen Weken Semanas		<b>4</b> settimane weeks Semaines Wochen Weken Semanas																
103,6 x 46 x 72	<b>DL 1005 A1</b>	<b>332</b>	<b>449</b>	-	-	48	0.14														
<p>Credenza a 2 ante legno senza ripiani <b>senza serratura</b> 2 wooden-doors storage unit without shelves <b>without lock</b> Desserte à 2 portes en bois sans étagères <b>sans serrure</b> Sideboard mit 2 Holztüren ohne Fachböden <b>ohne Schloss</b> Dressoir met 2 houten deuren zonder planken <b>zonder slot</b> Aparador de 2 puertas de madera sin anaqueles <b>sin cerradura</b></p>																					
																					
103,6 x 46 x 72	<b>DL 1005 V1</b>	-	-	<b>450</b>	<b>478</b>	48	0.14														
<p>Credenza a 2 ante vetro senza ripiani <b>senza serratura</b> 2 glass-doors storage unit without shelves <b>without lock</b> Desserte à 2 portes en verre sans étagères <b>sans serrure</b> Sideboard mit 2 Glastüren ohne Fachböden <b>ohne Schloss</b> Dressoir met 2 glazen deuren zonder planken <b>zonder slot</b> Aparador de 2 puertas de vidrio sin anaqueles <b>sin cerradura</b></p>																					
																					
203,6 x 46 x 72	<b>DL 2005 A2</b>	<b>586</b>	<b>820</b>	-	-	89	0.26														
<p>Credenza a 4 ante legno senza ripiani <b>senza serratura</b> 4 wooden-doors storage unit without shelves <b>without lock</b> Desserte à 4 portes en bois sans étagères <b>sans serrure</b> Sideboard mit 4 Holztüren ohne Fachböden <b>ohne Schloss</b> Dressoir met 4 houten deuren zonder planken <b>zonder slot</b> Aparador de 4 puertas de madera sin anaqueles <b>sin cerradura</b></p>																					
																					
203,6 x 46 x 72	<b>DL 2005 V2</b>	-	-	<b>823</b>	<b>879</b>	88	0.25														
<p>Credenza a 4 ante vetro senza ripiani <b>senza serratura</b> 4 glass-doors storage unit without shelves <b>without lock</b> Desserte à 4 portes en verre sans étagères <b>sans serrure</b> Sideboard mit 4 Glastüren ohne Fachböden <b>ohne Schloss</b> Dressoir met 4 glazen deuren zonder planken <b>zonder slot</b> Aparador de 4 puertas de vidrio sin anaqueles <b>sin cerradura</b></p>																					

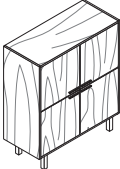
**Credenze**  
**Storage units**  
**Desserte**  
**Beistellmöbel**  
**Dressoir**  
**Aparador**

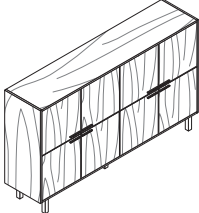
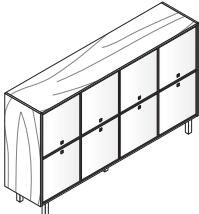
Dimensioni (cm) Dimensions Dimensions Abmessungen Afmetingen Dimensiones	Codice Code Code Nummer Code Código	Prezzo - Price - Prix - Preis - Prijs - Precio				Peso Weight Poids Gewicht Peso	Volume Volume Volume Volumen Volume														
		Finiture - Finishes - Finitions Ausführungen - Afwerkingen - Acabados																			
		Top e fianchi - Top and sides - Top et côtés Top und Seiten - Top en seiten - Top y costados																			
		<table border="1"> <tr> <td><b>RN</b></td> <td><b>WE</b></td> <td><b>NC</b></td> <td></td> </tr> </table>						<b>RN</b>	<b>WE</b>	<b>NC</b>											
<b>RN</b>	<b>WE</b>	<b>NC</b>																			
L x P x H		Ante - Doors Portes - Türen Deuren - Puertas	Ante - Doors Portes - Türen Deuren - Puertas	Ante - Doors Portes - Türen Deuren - Puertas	Ante - Doors Portes - Türen Deuren - Puertas	Kg	m <sup>3</sup>														
		<table border="1"> <tr> <td><b>RN</b></td> <td><b>WE</b></td> </tr> <tr> <td><b>NC</b></td> <td></td> </tr> </table>	<b>RN</b>	<b>WE</b>	<b>NC</b>				<table border="1"> <tr> <td><b>L_</b></td> <td></td> </tr> <tr> <td></td> <td></td> </tr> </table>	<b>L_</b>				<table border="1"> <tr> <td><b>CT</b></td> <td></td> </tr> <tr> <td></td> <td></td> </tr> </table>	<b>CT</b>				<table border="1"> <tr> <td><b>C_</b></td> <td></td> </tr> <tr> <td></td> <td></td> </tr> </table>	<b>C_</b>	
<b>RN</b>	<b>WE</b>																				
<b>NC</b>																					
<b>L_</b>																					
<b>CT</b>																					
<b>C_</b>																					
<b>Es.: DL 1010 V2 WE CB</b>			<b>3</b> settimane weeks Semaines Wochen Weken Semanas		<b>4</b> settimane weeks Semaines Wochen Weken Semanas																
	103,6 x 46 x 123 <b>DL 1010 A2</b>	<b>550</b>	<b>784</b>	-	-	82	0.24														
<p>Credenza a 2+2 ante legno senza ripiani <b>senza serratura</b>                  2+2 wooden-doors storage unit without shelves <b>without lock</b>                  Desserte à 2+2 portes en bois sans étagères <b>sans serrure</b>                  Sideboard mit 2+2 Holztüren ohne Fachböden <b>ohne Schloss</b>                  Dressoir met 2+2 houten deuren zonder planken <b>zonder slot</b>                  Aparador de 2+2 puertas de madera sin anaqueles <b>sin cerradura</b></p>																					
	103,6 x 46 x 123 <b>DL 1010 V2</b>	-	-	<b>787</b>	<b>843</b>	81	0.23														
<p>Credenza a 2+2 ante vetro senza ripiani <b>senza serratura</b>                  2+2 glass-doors storage unit without shelves <b>without lock</b>                  Desserte à 2+2 portes en verre sans étagères <b>sans serrure</b>                  Sideboard mit 2+2 Glastüren ohne Fachböden <b>ohne Schloss</b>                  Dressoir met 2+2 glazen deuren zonder planken <b>zonder slot</b>                  Aparador de 2+2 puertas de vidrio sin anaqueles <b>sin cerradura</b></p>																					
	203,6 x 46 x 123 <b>DL 2010 A4</b>	<b>998</b>	<b>1.466</b>	-	-	152	0.45														
<p>Credenza a 4+4 ante legno senza ripiani <b>senza serratura</b>                  4+4 wooden-doors storage unit without shelves <b>without lock</b>                  Desserte à 4+4 portes en bois sans étagères <b>sans serrure</b>                  Sideboard mit 4+4 Holztüren ohne Fachböden <b>ohne Schloss</b>                  Dressoir met 4+4 houten deuren zonder planken <b>zonder slot</b>                  Aparador de 4+4 puertas de madera sin anaqueles <b>sin cerradura</b></p>																					
	203,6 x 46 x 123 <b>DL 2010 V4</b>	-	-	<b>1.472</b>	<b>1.584</b>	150	0.43														
<p>Credenza a 4+4 ante vetro senza ripiani <b>senza serratura</b>                  4+4 glass-doors storage unit without shelves <b>without lock</b>                  Desserte à 4+4 portes en verre sans étagères <b>sans serrure</b>                  Sideboard mit 4+4 Glastüren ohne Fachböden <b>ohne Schloss</b>                  Dressoir met 4+4 glazen deuren zonder planken <b>zonder slot</b>                  Aparador de 4+4 puertas de vidrio sin anaqueles <b>sin cerradura</b></p>																					

**Credenze - Componenti**  
**Storage units - Components**  
**Desserte - Composantes**  
**Beistellmöbel - Mitglieder**  
**Dressoir - Leden**  
**Aparador - Componentes**

**Prezzo - Price - Preis - Prijs - Precio**

Finiture - Finishes - Finitions  
 Ausführungen - Afwerkingen - Acabados

Dimensioni (cm)  
 Dimensions  
 Dimensions  
 Abmessungen  
 Afmetingen  
 Dimensiones

Codice  
 Code  
 Code  
 Nummer  
 Code  
 Código

Peso  
 Weight  
 Poids  
 Gewicht  
 Peso

Volume  
 Volume  
 Volume  
 Volumen  
 Volumen

L x P x H



Kg

m<sup>3</sup>

Scocca credenza senza ripiano  
 Storage unit body structure without shelf  
 Coque desserte sans étagères  
 Korpus Sideboard ohne Fachboden  
 Structuur dressoir zonder plank  
 Bastidor para aparador sin anaqueles

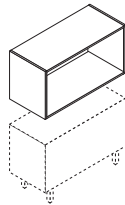

100 x 44 x 51

**DM 1005 00**

**104**

22

0.06

Ripiano (portata max. kg. 34)  
 Top (max. cap. 34 kg)  
 Etagere cap. max. 34 kg)  
 Ablagefach (max. tragfähigkeit 34 kg)  
 Elegplank (max. draagvermogen 34 kg)  
 Estante (caudal máximo kg. 34)

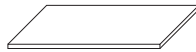

96.2 x 40.8 x 2.5

**RM 1004 01**

**22**

7

0.03

Top credenza  
 Top storage unit  
 Top Desserte  
 Top Sideboard  
 Top dressoir  
 Parte superior para aparador

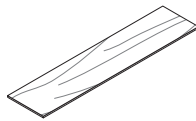

100 x 46 x 1,8

**TP 1005 00**

**27**

6

0.02

200 x 46 x 1,8

**TP 2005 00**

**54**

12

0.04

Base credenza **senza piedini**  
 Base storage unit **without feet**  
 Base Desserte **sans pieds**  
 Basis Sideboard **ohne Füße**  
 Basis dressoir **zonder pootjes**  
 Base para aparador **sin pies**

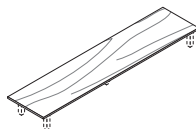

100 x 46 x 1,8

**DL 1005 BA**

**38**

6

0.01

200 x 46 x 1,8

**DL 2005 BA**

**66**

12

0.03

Set piedini  
 Set of feet  
 Set pieds  
 Set Füße  
 Set pootjes  
 Juego de pies

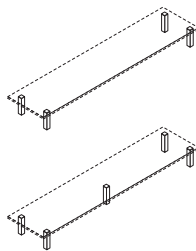

4 piedini - 4 feet  
 4 pieds - 4 Füße  
 4 pootjes - 4 pies  
 4 x 4 x 17

**DN 4040 P4**

**28**

-

-

5 piedini - 5 feet  
 5 pieds - 5 Füße  
 5 pootjes - 5 pies  
 4 x 4 x 17

**DN 4040 P5**

**34**

-

-

Coppia fianchi terminali  
 Pair of end panels  
 Paire de côtés d'extrémité  
 Paar Abschluss-Seitenteile  
 Koppel eindflensen  
 Par de costados terminales



46 x 1,8 x 55

**DL 0006 F2**

**45**

7

0,02

**Credenze - Componenti**  
**Storage units - Components**  
**Desserte - Composantes**  
**Beistellmöbel - Mitglieder**  
**Dressoir - Leden**  
**Aparador - Componentes**

**Prezzo - Price - Preis - Prijis - Precio**

**Finiture - Finishes - Finitions**  
**Ausführungen - Afwerkingen - Acabados**

Dimensioni (cm)  
 Dimensions  
 Dimensions  
 Abmessungen  
 Afmetingen  
 Dimensiones

Codice  
 Code  
 Code  
 Nummer  
 Code  
 Código

Peso  
 Weight  
 Poids  
 Gewicht  
 Gewicht  
 Peso

Volume  
 Volume  
 Volume  
 Volumen  
 Volumen  
 Volumen

**L x P x H**

**RN WE**  
**NC**

**Kg**

**m³**

Coppia fianchi terminali  
 Pair of end panels  
 Paire de côtés d'extrémité  
 Paar Abschluss-Seitenteile  
 Koppel eindflensen  
 Par de costados terminales

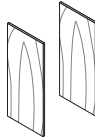

46 x 1,8 x 106

**DL 0010 F2**

**70**

12

0.04

Coppia ante per credenza **senza serratura**  
 Pair of doors for storage unit **without lock**  
 Paire de portes pour Desserte **sans serrure**  
 Türenpaar für Sideboard **ohne Schloss**  
 Koppel deuren voor dressoir **zonder slot**  
 Par de puertas para aparador **sin cerradura**

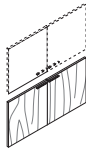

100 x 1,8 x 50,8

**GL 1005 02**

**90**

**207**

7

0.03

**RN WE**  
**NC**

**L**

**3** settimane  
 weeks  
 Semaines  
 Wochen  
 Weken  
 Semanas

Gruppo 4 ante per credenza **senza serratura**  
 Set of 4 doors for storage unit **without lock**  
 Groupe 4 portes pour Desserte **sans serrure**  
 4-Türen-Gruppe für Sideboard **ohne Schloss**  
 Groep 4 deuren voor dressoir **zonder slot**  
 Grupo 4 puertas para aparador **sin cerradura**

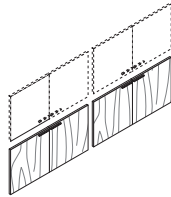

200 x 1,8 x 50,8

**GL 2005 04**

**179**

**413**

14

0.05

Serratura opzionale per anta legno (compresa predisposizione)  
 Optional lock for wooden door (including pre-setting)  
 Serrure en option pour porte en bois (prédisposition comprise)  
 Optional-Schloss für Holztür (einschließlich Vorbereitung)  
 Optioneel slot voor houten deur (inclusief predispositie)  
 Cerradura opcional para puerta en madera (incluyendo la preparación).

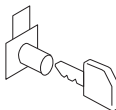

**DZ 0003 01**

**55**

-

-

**00**

Coppia ante vetro per credenza **senza serratura**  
 Pair of glass doors for storage unit **without lock**  
 Paire de portes en verre pour Desserte **sans serrure**  
 Glastürenpaar für Sideboard **ohne Schloss**  
 Koppel glazen deuren voor dressoir **zonder slot**  
 Par de puertas de vidrio para aparador **sin cerradura**

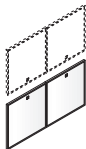

100 x 1,9 x 50,8

**GV 1005 02**

**208**

**236**

7

0.03

**CT**

**C**

**4** settimane  
 weeks  
 Semaines  
 Wochen  
 Weken  
 Semanas

Gruppo 4 ante vetro per credenza **senza serratura**  
 Set of 4 glass doors for storage unit **without lock**  
 Groupe 4 portes en verre pour Desserte **sans serrure**  
 4-Glastüren-Gruppe für Sideboard **ohne Schloss**  
 Groep 4 glazen deuren voor dressoir **zonder slot**  
 Grupo 4 puertas de vidrio para aparador **sin cerradura**

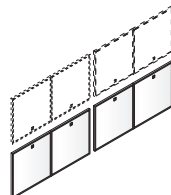

200 x 1,9 x 50,8

**GV 2005 04**

**416**

**472**

13

0,04

**Posizione su richiesta dei fori per tappi passacavi**  
**Position regarding request for holes for cable threading hole covers**  
**Sur demande position des trous pour les bouchon de passage des câbles**  
**Positionierung der löcher für kabeldurchgangsstöpsel auf anfrage**  
**Positie op aanvrag van de gaten voor doppen kabeldoorvoer**  
**Posición a petición de los orificios para tapones pasacables**

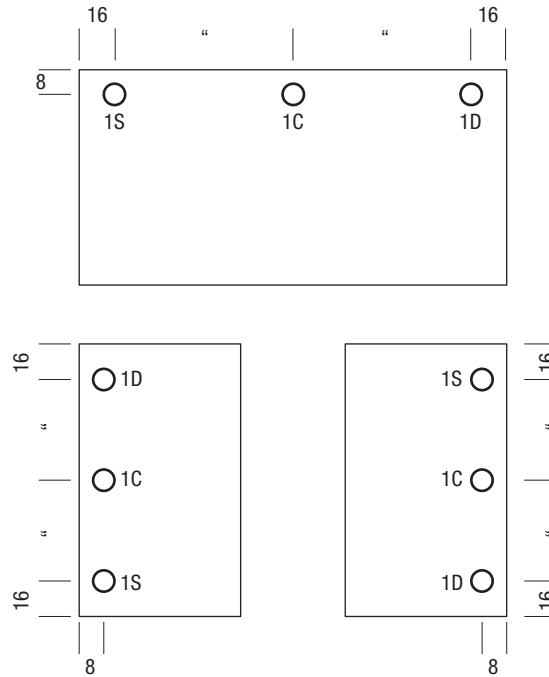

**GZ 0008 00 AP / GZ 0008 01 AP-KR**

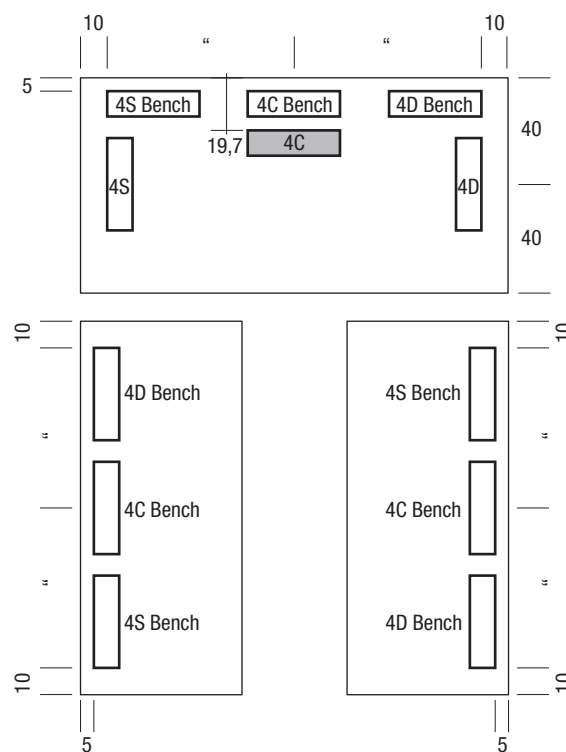

**GZ 0024 18 AF**

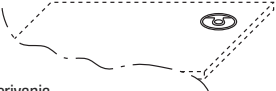
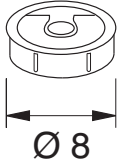
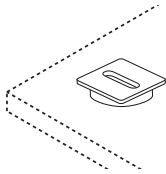

Accessori  
Accessories  
Accessories  
Zubehöre  
Accessoires  
Accesorios

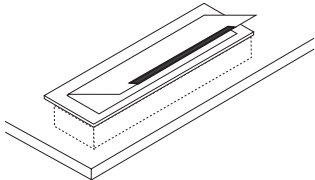
	Dimensioni (cm) Dimensions Dimensions Abmessungen Afmetingen Dimensiones	Codice Code Code Nummer Code Código	Prezzo - Price - Preis - Prijs - Precio		Peso Weight Poids Gewicht Peso	Volume Volume Volume Volumen Volumen
			Finiture - Finishes - Finitions Ausführungen - Afwerkingen - Acabados			
	L x P x H		AP		Kg	m <sup>3</sup>
 <p>Tappo passacavi con applicazione su piano scrivania Cable duct plug with application on desktop Bouchon passe-cable a appliquer sur le plateau du bureau (percenent + bouchon) Kabeldurchlass-fassung am Schreibtisch Kabeldoorgangdop voor het bureaublad Tapón pasacables con aplicación en plano escritorio</p>	Ø8 x 3	<b>GZ 0008 00</b>	44		0.01	0.01
 <p>Tappo passacavi per piano scrivania Desktop cable routing plug Bouchon passe-cable plateau du bureau Kabeldurchlass-fassung am Schreibtisch Kabeldoorgangdop voor bureaublad Tapón pasacables para plano escritorio</p>	Ø8 x 3	<b>GZ 0008 A0</b>	5		0.01	0.01
 <p>Tappo passacavi per piano scrivania Desktop cable routing plug Bouchon passe-cable plateau du bureau Kabeldurchlass-fassung am Schreibtisch Kabeldoorgangdop voor bureaublad Tapón pasacables para plano escritorio</p>	8 x 8 x 3	<b>GZ 0008 01</b>	45	55	0.01	0.01
 <p>Tappo passacavi per piano scrivania Desktop cable routing plug Bouchon passe-cable plateau du bureau Kabeldurchlass-fassung am Schreibtisch Kabeldoorgangdop voor bureaublad Tapón pasacables para plano escritorio</p>	8 x 8 x 3	<b>GZ 0008 B0</b>	6	16	0.01	0.01
 <p>Per piano scrivania spessore: For Desktop thickness: Pour plateau du bureau d'épaisseur: Für Tischplattenstärke: Voor Desktopdikte: Para el grueso de plano:</p>	<b>18 mm</b> 35 x 10 x 1,8	<b>GZ 0024 18</b>	89		1	0.01
<p>Vaschetta con anta con applicazione Wire tray with cover and installation Boîte avec portillon + montage Kabelfach mit Klappe mit Montage Kastje met klep met montage Bandeja con puerta con aplicación</p>						

Accessori  
Accessories  
Accessories  
Zubehöre  
Accessoires  
Accesorios

		Prezzo - Price - Preis - Prijs - Precio		Finiture - Finishes - Finitions Ausführungen - Afwerkingen - Acabados	
Dimensioni (cm) Dimensions Dimensions Abmessungen Afmetingen Dimensiones	Codice Code Code Nummer Code Código			Peso Weight Poids Gewicht Peso	Volume Volume Volume Volumen Volumen
L x P x H		AF		Kg	m <sup>3</sup>
	25 x 16.2	Schuko <b>GZ 0019 00</b>	<b>359</b>	1	0.01
	25 x 16.2	Prises électrique <b>GZ 0019 FR</b>	<b>359</b>	1	0.01
<p>Blocco portaprese a scomparsa con applicazione su piano scrivania (n°2 prese corrente + n°1 telefonica + n°1 per pc) Foldaway socket-holder block with application on the desktop (n°2 sockets power + n°1 telephonic socket + 1 for pc) Bloc de porte-prise rentrant avec application sur plan de bureau (2 prises électrique, 1 téléphonique, 1 pour pc) Versenkbare Steckdosenblock zum anbringen auf der (2 Steckdosen + 1 telefonsteckdose + 1 pc-steckdose) Power unit voor aansluitingen op het schrijfblad (2 elektrische stopcontacten + 1 telefoonstekker + 1 voor cpu) Bloque portaenchufe de corriente oculto con aplicación en plano escritorio (número 2 enchufe de corriente + 1 enchufe telefónica + 1 para pc)</p>		<p>Solo per tavoli riunione, specificare con disegno la posizione desiderata Only for meeting-room tables, specify the desired position by means of a drawing Pour les tables de réunion uniquement, préciser sur un schéma la position désirée Nur für Konferenztische; die gewünschte Position mit einer Zeichnung spezifizieren Enkel voor vergadertafels, gelieve de gewenste positie mits een tekening aan te geven Solamente para mesas para reunión, especificar con un dibujo la posición deseada.</p>			
	8 x 4 x 72	<b>BZ 0072 00</b>	<b>38</b>	1	0.01
Passacavi Cables-carrier Passage de câbles Kabeldurchlass Draadleider Pasacables					
	8 x 8 x 60	<b>BZ 0060 C0</b>	<b>74</b>	5	0.02
Colonnina salita cavi autonoma Self-standing cable-riser column Colonne montée câbles autonome Autonome Säule zur Aufwärtsverlegung von Kabeln Kolom voor autonome stijging van de kabels Columna de subida de los cables autónoma					

Accessori  
Accessories  
Accessories  
Zubehöre  
Accessoires  
Accesorios

		Prezzo - Price - Preis - Prijs - Precio				
		Finiture - Finishes - Finitions Ausführungen - Afwerkingen - Acabados				
Dimensioni (cm) Dimensions Dimensions Abmessungen Afmetingen Dimensiones	Codice Code Code Nummer Code Código				Peso Weight Poids Gewicht Peso	Volume Volume Volume Volumen Volumen
L x P x H					Kg	m <sup>3</sup>
<p>60</p>						
<p>Portata max. 3,5 kg Max. weight 3,5 kg Max. poids 3,5 kg Max. Gewicht 3,5 kg Max. gewicht 3,5 kg Max. peso 3,5 kg</p>						
60.4 x 14 x 7.5	<b>GZ 0018 00</b>	<b>23</b>	2	0.01		
<p>Passacavi per scrivania Cables-carrier for desks Passage de câbles pour bureaux Kabeldurchlass für Schreibtische Draadleider for bureau Pasacables para escritorios</p>						
<p>120</p>						
<p>Portata max. 7 kg Max. weight 7 kg Max. poids 7 kg Max. Gewicht 7 kg Max. gewicht 7 kg Max. peso 7 kg</p>						
120 x 14 x 7,5	<b>GZ 0048 01</b>	<b>44</b>	4	0.02		
<p>Cestelli portacavi ruotabile ed ispezionabile (con attacchi) Cables holder baskets rolling and inspectionable (with attacks) Bac porte-cables roulant et inspectionable (avec attaches) Kabel halterkörbchen schwenk-und einsehbar mit anschlüssen Draaibare en controleerbare korfjes voor elektrische bedrading met contractpunten Cestos portaenchufes que se vuelta e inspeccionar (con uniones)</p>						
120 x 32 x 7.5	<b>GZ 0026 01</b>	<b>66</b>	6	0.014		
<p>Passacavi solo per tavolo riunione Cables-carrier for meeting tables only Passage de câbles seulement pour table de conference Kabeldurchlass nur für Konferenztische Draadleider conferentientafels Pasacables solo per mesas reunión</p>						