

EN Read the entire instruction manual before you start installation and assembly. If you have any questions regarding any of the instructions or warnings, please contact your local distributor for assistance.

- CAUTION:** Use with products heavier than the rated weights indicated may result in instability causing possible injury.
 - Mounts must be attached as specified in assembly instructions. Improper installation may result in damage or serious personal injury.
 - Safety gear and proper tools must be used. This product should only be installed by professionals.
 - Make sure that the supporting surface will safely support the combined weight of the equipment and all attached hardware and components.
 - Use the mounting screws provided and DO NOT OVER TIGHTEN mounting screws.
 - This product contains small items that could be a choking hazard if swallowed. Keep these items away from children.
 - This product is intended for indoor use only. Using this product outdoors could lead to product failure and personal injury.
- IMPORTANT:** Ensure that you have received all parts according to the component checklist prior to installation. If any parts are missing or faulty, telephone your local distributor for a replacement.
- MAINTENANCE:** Check that the bracket is secure and safe to use at regular intervals (at least every three months).

DE Bitte vor Beginn der Montage und Zusammenbau das ganze Handbuch durchlesen, Bitte sich mit dem Händler vor Ort bei Fragen zur Anleitung oder Warnungen in Verbindung setzen.

- VORSICHT:** Bei Verwendung mit Produkten, die das zulässige Gewicht überschreiten, können Schäden oder möglicherweise Verletzungen die Folge sein.
 - Halterungen sollen entsprechend den Montageanweisungen angebracht werden.
 - Sicherheitsausrüstung und geeignete Werkzeuge verwenden. Die Montage des Produktes sollte nur von Fachleuten durchgeführt werden.
 - Die tragenden Oberflächen sollten das gesamte Gewicht von Geräten und allen zusätzlichen Bauteilen sicher aushalten können.
 - Nur die mitgelieferten Einbauschrauben verwenden und die Schrauben NICHT ZU FEST ANZIEHEN.
 - Dieses Produkt enthält Kleinteile, die Erstlingsgefahr beim Verschlucken hervorrufen können. Diese Teile von Kindern fernhalten.
 - Dieses Produkt nur in Innenräumen verwenden. Verwendung des Produktes im Außenbereich kann zu Verletzungen und Schäden führen.
- WICHTIG:** Vor der Montage bitte alle erhaltenen Bauteile mit der Bauteilleiste abgleichen. Bei beschädigten oder fehlenden Teilen den Händler vor Ort nach Ersatzteilen fragen.
- WARTUNG:** Die Halterungsklammer regelmäßig auf Sicherheit und Stabilität prüfen (am besten alle drei Monate).

FR Lisez entièrement le guide d'utilisateur avant de commencer l'installation et le montage. Si vous avez des questions concernant les instructions ou les avertissements, veuillez contacter votre distributeur local pour une assistance.

- ATTENTION:** L'utilisation de produits plus lourds que les poids nominaux indiqués peut entraîner une instabilité causant des blessures potentielles.
 - Les supports doivent être joints comme spécifié dans les instructions de montage. Une mauvaise installation peut entraîner des dommages ou de graves blessures aux personnes.
 - Un équipement de sécurité et les outils appropriés doivent être utilisés. Ce produit devrait être installé uniquement par des professionnels.
 - Assurez-vous que la surface de soutien supporte en sécurité le poids combiné de l'équipement et de tous les matériaux et composants associés.
 - Assurez les vis de montage fournies et NE SERREZ PAS TROP les vis de montage.
 - Ce produit contient de petites pièces qui peuvent causer un étouffement si elles sont avalées. Éloignez ces pièces des enfants.
 - Ce produit est prévu uniquement pour une utilisation à l'intérieur. L'utilisation de ce produit à l'extérieur peut entraîner un défilage du produit ou des blessures aux personnes.
- IMPORTANT:** Avant l'installation, assurez-vous que vous avez reçu toutes les pièces selon la liste de vérification des composants. Si une pièce est manquante ou endommagée, téléphonez à votre distributeur local pour qu'il la remplace.
- MAINTENANCE:** A intervalles réguliers (au moins tous les trois mois) vérifiez que le support est d'utilisation sûre et fiable

ES Lea todo el manual de instrucciones antes de comenzar la instalación y ensamble de la unidad. Si tiene alguna inquietud con respecto a las instrucciones o advertencias, comuníquese con su distribuidor local.

- PRECAUCIÓN:** utilizar con productos de mayor peso al indicado en los límites de peso podría ocasionar inestabilidad y posibles heridas personales.
 - Los soportes deben acoplarse tal como se indica en las instrucciones de ensamble. Una incorrecta instalación podría ocasionar daños y serias heridas personales.
 - Utilice las herramientas y equipo de seguridad adecuados. Este producto solo debe ser instalado por profesionales.
 - Asegúrese de que la superficie de fijación sostenga de manera segura el peso total del equipo y todos sus componentes y hardware.
 - Utilice los tornillos de ensamble suministrados y NO aplique demasiada tensión a los tornillos.
 - Este producto contiene piezas pequeñas que representan un riesgo de asfixia. Mantenga estas piezas fuera del alcance de los niños.
 - Este producto está diseñado para uso en interiores solamente. Utilizar este producto en exteriores podría ocasionar fallas y heridas personales.
- IMPORTANTE:** Asegúrese de que haya recibido todas las piezas según la lista de verificación de componentes para la instalación. Si falta alguna de las partes, o está dañada, comuníquese con su distribuidor.
- MANUTENIMIENTO:** Compruebe periódicamente que el soporte esté asegurado y listo para usar (al menos cada tres meses).

PT Leia todo o manual de instruções antes de iniciar a instalação e montagem. Se você tiver alguma dúvida sobre quaisquer uma das instruções ou avisos, por favor, entre em contato com o seu distribuidor local para assistência.

- ATENÇÃO:** O uso com produtos mais pesados do que os pesos indicados pode resultar em instabilidade, causando possíveis danos.
 - Os suportes devem ser anexados como especificado nas instruções de montagem. A instalação incorreta pode causar danos ou sérias lesões pessoais.
 - Equipamentos de segurança e ferramentas adequadas devem ser utilizadas. Este produto só deve ser instalado por profissionais.
 - Certifique-se que a superfície de suporte suportará com segurança o peso combinado do equipamento e todas as ferragens e componentes anexados.
 - Use os parafusos de montagem fornecidos e NÃO APERTE EXCESSIVAMENTE os mesmos.
 - Este produto contém pequenas peças que podem causar asfixia se ingeridas. Mantenha esses itens longe do alcance de crianças.
 - Este produto destina-se somente para uso interno. Usá-lo em ambiente externo pode causar falhas no produto e lesões pessoais.
- IMPORTANTE:** Assegure-se que você recebeu todas as peças, de acordo com a lista de componentes, antes da instalação. Se alguma peça estiver faltando ou é defeituosa, contate o seu distribuidor local para substituição.
- MANUTENÇÃO:** Certifique-se que o suporte seja seguro e protegido para o uso em intervalos regulares (pelo menos a cada três meses).

PL Należy zapoznać się z instrukcją przed rozpoczęciem montażu i składania uchwytu. Jeśli masz jakiegokolwiek pytania dotyczące instrukcji czy też ostrzeżeń w niej zawartych skontaktuj się z lokalnym dystrybutorem w celu uzyskania pomocy. **UWAGA:** Użycie z produktami cięższymi niż maksymalna waga do której przeznaczony jest uchwyt może skutkować uszkodzeniami produktu, sprzętu do niego zamocowanego i urazami osób znajdujących się w jego pobliżu.

- Uchwytły muszą być montowane dokładnie w taki sposób w jaki opisuje to instrukcja. Niewłaściwy montaż może skutkować uszkodzeniami produktu, sprzętu do niego zamocowanego i urazami osób znajdujących się w jego pobliżu. Używaj właściwych narzędzi podczas montażu. Gdy nie jesteś w stanie samodzielnie zamontować uchwytu skontaktuj się z osobą o odpowiednich kwalifikacjach.
 - Produkt przeznaczony do montażu na ścianach drewnianych, betonowych i ceglanych. Należy upewnić się, że płaszczyna na której montowany jest uchwyt będzie w stanie utrzymać wagę uchwytu wraz z wagą urządzeń przymocowanych do uchwytu.
 - Należy używać dostarczonych z produktem śrub montażowych i nie używać nadmiernej siły przy przykręcaniu.
 - Z produktem dostarczone są małe części których pokłucie może skutkować udawieniem się. Należy trzymać te części w miejscach niedostępnych dla dzieci.
- Produkt przeznaczony do użytku wewnętrznego - użytkowanie go na zewnątrz może skutkować uszkodzeniami produktu, sprzętu do niego zamocowanego i urazami osób znajdujących się w jego pobliżu. **PRZED ROZPOCZĘCIEM MONTAŻU:** Upewnij się, że produkt został dostarczony z wszystkimi częściami i akcesoriami. Jeśli brakuje jakiegokolwiek części, lub któraś z części jest uszkodzona skontaktuj się z lokalnym dostawcą w celu otrzymania kompletnego produktu. **KONSERWACJA:** Należy się upewnić, że uchwyt jest właściwie przymocowany i zdalny do dalszego użycia w regularnych przedziałach czasowych (przynajmniej raz na trzy miesiące)

IT Se ci sono dubbi per quanto riguarda gli istruzioni o cause preghiamo di mettersi in contatto con distributore locale per l'assistenza.

- Attenzione:** l'installazione dei oggetti più pesanti del peso indicato può risultare possibili lesioni.
 - Il supporto deve essere montato esattamente come presentato nel manuale utente. l'installazione impropria può causare danni o possibili lesioni.
 - Equipaggiamento di sicurezza e strumenti appropriati devono essere utilizzati. Questo oggetto dovrebbe essere montato solo da professionisti.
 - Assicurarsi che la superficie di appoggio sosterrà peso combinato di attrezzature e tutto l'hardware allegato e componenti.
 - Utilizzare le viti di montaggio dotati e non stringere troppo le viti di montaggio.
 - Questo prodotto contiene piccoli oggetti che potrebbero essere pericolosi di soffocamento per ingestione. Tenere questo oggetto a partire dai bambini.
 - Questo prodotto è destinato ad uso interno.
 - Utilizzarlo all'aperto potrebbe portare al fallimento del prodotto e lesioni personali.
- Importante:** Verificare di aver ricevuto tutte le parti in base alla lista di controllo dei componenti prima dell'installazione. Se una parte manca contattare un distributore locale.
- Manutenzione:** Controllare che la staffa è al sicuro da usare a intervalli regolari (almeno ogni 3 mesi)

EN Electric workstation

FR Poste de travail électrique

PL Elektryczne stanowisko robocze

ES Puesto de trabajo eléctrico

DE Elektroarbeitsplatz

IT Postazione di lavoro elettrica

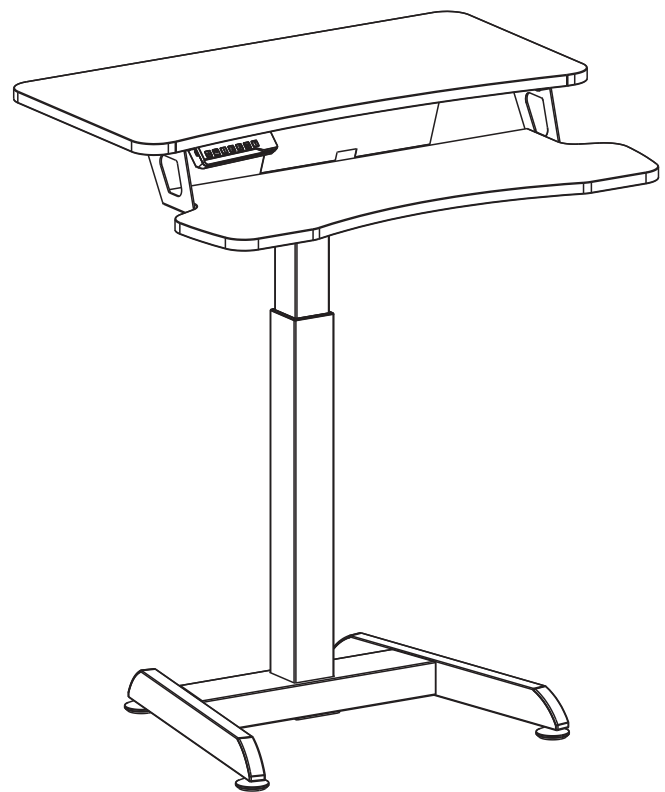

MC-835

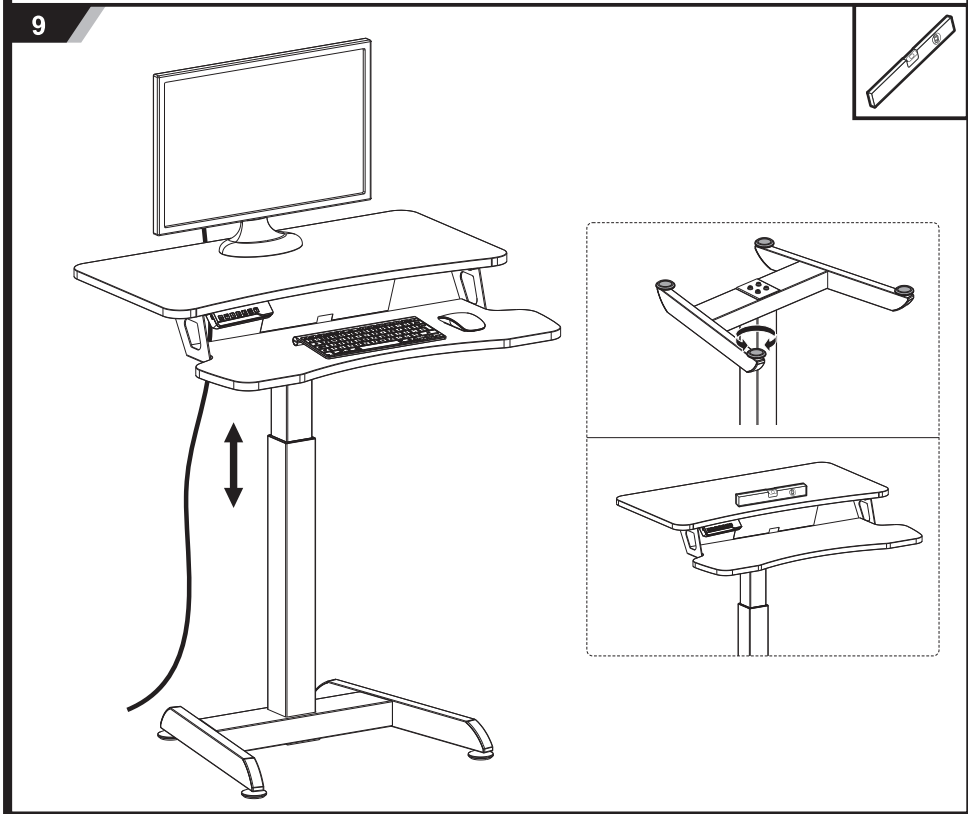
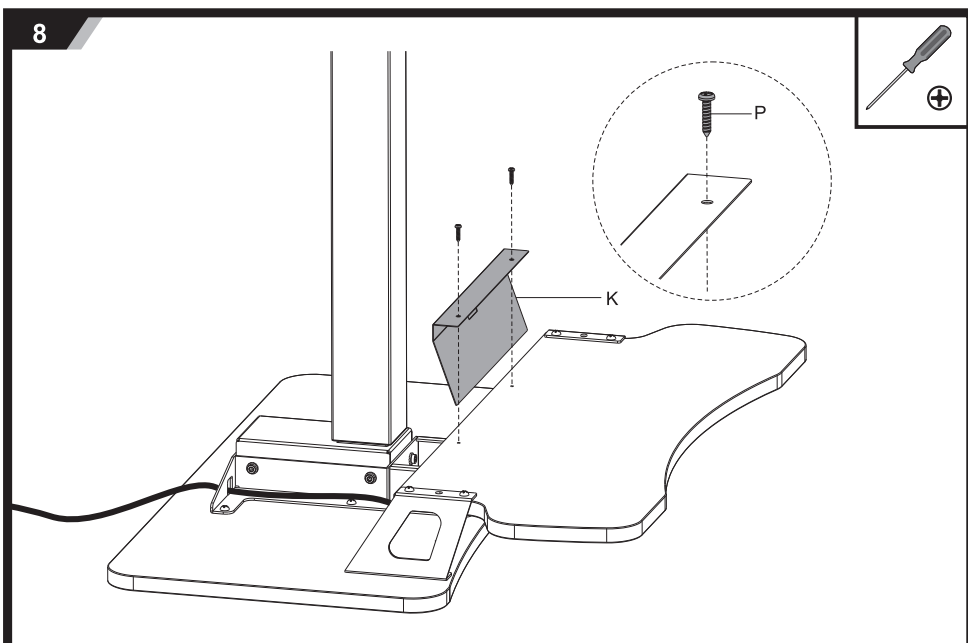

EN | Control Panel Operation Instructions: **1.Height Adjustment:** Press and hold the " ^ " button to lift the desk. Press and hold the " v " button to lower the desk. (Tips: Clear up all obstacles within the height adjustment range.) **2.Timer:** The timer is designed to inform users to stand up after a set period of time. Press the "T" button to set the period of time. Each press of the "T" button leads to a 0.5 hour increment. The maximal setting of time period is 2 hours. **3.Memory Setting:** Adjust the desk to your desired position. Press the "M" button, then "S-" appears on the display. Press "1", "2" or "3". The memory is successfully set. You can store up to 3 heights by repeating the same process. **4.Power-Saving Mode:** When no actions are made for over 2 minutes, the system will enter power-saving mode. Press any buttons to enter operation mode. **5.Measurement Switch (cm/inch):** Press "T" for 8 seconds. The buzzer beeps twice. The measurement can be changed from centimeter to inch. And press the "T" button for 8 seconds again. The buzzer beeps once. The measurement can be switched back to centimeter. **6.Reset Mode:** If the system is required to reset, reconnect the system. Then, press the " v " button until "RST" is displayed. Continue to press the " v " button, the desk will move upwards a little bit and automatically come to a stop.

PL | Instrukcje użytkowania panelu obsługi. **1. Ustawienie wysokości:** Naciśnięcie i przytrzymanie strzałkę w górę, aby podnieść biurko. Naciśnięcie i przytrzymanie strzałkę w dół, aby obniżyć biurko. (Uwaga! Usuń wszelkie przeszkody w zakresie unoszenia biurka). **2. Timer:** Timer został stworzony, aby przypominać użytkownikom o konieczności zmiany pozycji siedzącej na stojącą i odwrotnie po upływie ustawionego czasu. Naciśnięcie przycisku „T” aby ustawić czas przypomnienia. Każde naciśnięcie przycisku „T” zwiększa ustawienie czasu o pół godziny. Maksymalny czas przypomnienia to 2 godz. **3. Ustawienie pamięci:** Ustawić biurko w żądanej pozycji. Naciśnięcie przycisku „M”, na ekranie następnie pojawi się oznaczenie „-S”. Naciśnięcie „1”, „2” lub „3”. Można zapamiętać do 3. żądanych wysokości biurka. **4. Tryb oszczędzania energii:** Gdy żadna operacja nie zostanie wykonana w przeciągu 2. minut, system wejdzie w tryb oszczędzania energii. Aby wybudzić produkt należy nacisnąć dowolny guzik. **5. Przełączenie pomiędzy jednostkami (cm/cal):** Naciśnięcie „T” przez 8 sekund. Pojawi się podwójny dźwięk dzwonka. Jednostka może zostać zmieniona z centymetr na cal. Pojawi się pojedynczy dźwięk dzwonka. Jednostka może również zostać zmieniona ponownie na centymetry. **6. Tryb resetowania:** wcisnąć przycisk strzałki w dół aż do momentu w którym pojawi się symbol „RTS” na wyświetlaczu. Należy przytrzymać przycisk strzałki do momentu aż biurko niewiele się uniesie a następnie zatrzyma. Oznacza to, że system został poprawnie zresetowany.

DE | Bedienungsanleitung des Bedienfelds: **1. Höheneinstellung:** Halten Sie die Taste " ^ " gedrückt, um das Pult anzuheben. Drücken und halten Sie die Taste " v ", um den Schreibtisch abzusenken. (Tipps: Beseitigen Sie alle Hindernisse innerhalb des Höheneinstellbereichs.) **2. Timer:** Der Timer soll den Benutzer auffordern, nach einer festgelegten Zeitspanne aufzustehen. Drücken Sie die Taste "T", um die Zeitspanne einzustellen. Jedes Drücken der "T" -Taste führt zu einem Schritt von 0,5 Stunden. Die maximale Zeitspanne beträgt 2 Stunden. **3. Speichereinstellung:** Stellen Sie den Schreibtisch auf die gewünschte Position ein. Drücken Sie die Taste "M", dann erscheint "S-" im Display. Drücken Sie "1", "2" oder "3". Der Speicher ist erfolgreich eingestellt. Sie können bis zu 3 Höhen speichern, indem Sie denselben Vorgang wiederholen. **4. Stromsparmodus:** Wenn mehr als 2 Minuten lang keine Aktionen ausgeführt werden, wechselt das System in den Stromsparmodus. Drücken Sie eine beliebige Taste, um in den Betriebsmodus zu wechseln. **5. Messschalter (cm / inch):** Drücken Sie "T" für 8 Sekunden. Der Summer piept zweimal. Das Maß kann von Zentimeter zu Zoll geändert werden. Drücken Sie die Taste "T" erneut 8 Sekunden lang. Der Summer piept einmal. Die Messung kann auf Zentimeter zurückgestellt werden. **6. Reset-Modus:** Wenn das System zurückgesetzt werden muss, schließen Sie das System erneut an. Drücken Sie dann die Taste "v", bis "RST" angezeigt wird. Drücken Sie weiterhin die Taste "v", der Tisch bewegt sich ein wenig nach oben und bleibt automatisch stehen. Das System wurde erfolgreich zurückgesetzt.

FR | Instructions de fonctionnement du panneau de commande: **1. Réglage de la hauteur:** maintenez le bouton " ^ " enfoncé pour soulever le bureau. Appuyez sur le bouton " v " et maintenez-le enfoncé pour abaisser le bureau. (Conseils: éliminez tous les obstacles dans la plage de réglage de la hauteur.) **2. Minuterie:** la minuterie est conçue pour informer les utilisateurs de la nécessité de se lever après une période de temps définie. Appuyez sur le bouton "T" pour définir la période. Chaque pression sur le bouton "T" entraîne un incrément de 0,5 heure. Le réglage maximal de la période est de 2 heures. **3. Réglage de la mémoire:** Ajustez le bureau à la position souhaitée. Appuyez sur la touche "M", puis "S-" apparaît sur l'afficheur. Appuyez sur "1", "2" ou "3". La mémoire est définie avec succès. Vous pouvez stocker jusqu'à 3 hauteurs en répétant le même processus. **4. Mode économie d'énergie:** si aucune action n'est effectuée pendant plus de 2 minutes, le système entre en mode économie d'énergie. Appuyez sur n'importe quel bouton pour entrer en mode de fonctionnement. **5. Commutateur de mesure (cm / inch):** Appuyez sur "T" pendant 8 secondes. La sonnerie retentit deux fois. La mesure peut être changée de centimètre en pouce. Et appuyez à nouveau sur le bouton "T" pendant 8 secondes. La sonnerie retentit une fois. La mesure peut être remise au centimètre. **6. Mode Réinitialisation:** Si le système doit être réinitialisé, reconnectez-le. Appuyez ensuite sur le bouton "v" jusqu'à ce que "RST" s'affiche. Continuez à appuyer sur le bouton "v", le bureau se déplacera un peu vers le haut et s'arrêtera automatiquement. Le système est réinitialisé avec succès.

