

STAR

SYNCHRON

REGOLAZIONE DELLE FUNZIONI REGLAGE DES FONCTIONS

A Regolazione altezza a gas
Gas seat height adjustment
Reglage en hauteur de l'assise
Verstellung der Sitzhöhe

B Regolazione del movimento oscillante
Adjustable synchronized tilt mechanism
Reglage du mécanisme
Verstellung der Wippmechanik

C Regolazione dell'intensità di oscillazione.
Adjustable tension control.
Reglage individuel de la tension.
Verstellung der Schwingintensität

F Regolazione lombare.
Lumbar support adjustment.
Reglage du support lombaire.
Verstellung der Lordosenstütze

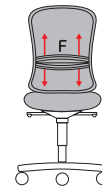
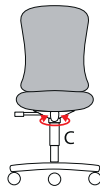
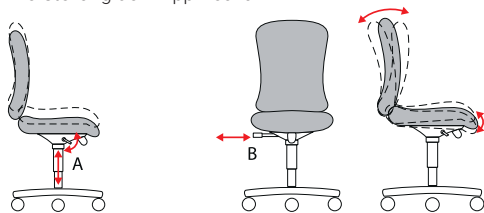

REGOLAZIONE DEL BRACCIOLO REGLAGE ACCOUDOIRS

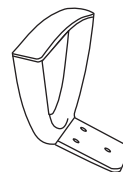
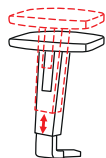

ARMREST ADJUSTMENT ARMLEHNENVERSTELLUNG

ASSEMBLAGGIO MONTAGE

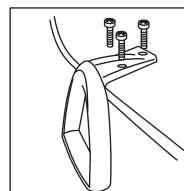
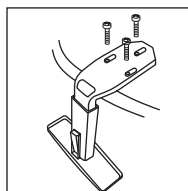

ASSEMBLY MONTAGE

Per fissare lo schienale, appoggiare il sedile su un piano d'appoggio (es. tavolo), mettere la piastra "A" sotto alla piastra "B" (fig.1), far scorrere la piastra "A" su "B" fino al sovrapporsi dei fori indicati, quindi stringere forte le viti e verificare periodicamente (fig.2/3).

Pour fixer le dossier, appuyer l'assise sur un plan d'appui (par exemple, la surface d'une table); placer la partie métallique "A" du dossier au dessous de la partie métallique "B" de l'assise (dessin 1) et la faire glisser jusqu'à la superposition des trous. Enfin, serrer les vis (dessin 2/3). Vérifier les fixations périodiquement.

To fix the backrest, lay the seat on a flat surface (for example, a table top), place metal bracket "A" under the metal bracket "B" (pic. 1). Slide bracket "A" under bracket "B" until the 3 drilling holes match, then tighten the screws firmly (pic.2/3). Check them regularly.

Um die Rückenlehne zu befestigen, den Sitz vorab auf eine ebene Oberfläche (z.B., eine Tischplatte) legen; dann den Bügel "A" unter dem Bügel "B" gleiten lassen (siehe Abbildung 1), bis die Bohrungen der beiden übereinstimmen. Die Schrauben kräftig anziehen. Regelmäßig nachprüfen (Abb. 2/3).

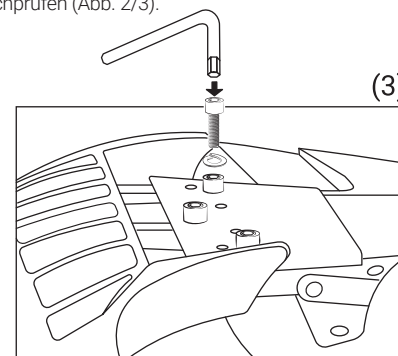
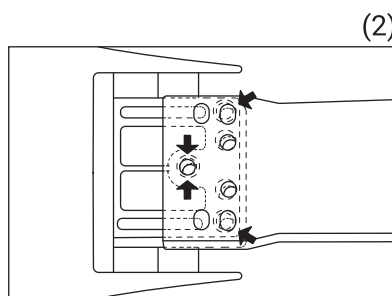
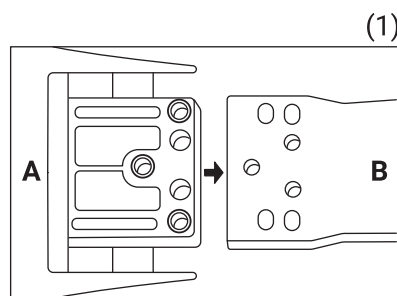

SEGUIRE LA PROCEDURA ILLUSTRATA DI SEGUITO PER OTTENERE UN'ASSEMBLAGGIO EFFICACE E SICURO
FOLLOW THE ILLUSTRATED PROCEDURE TO GET AN EFFECTIVE AND SAFE ASSEMBLY
SUIVRE LA PROCÉDURE ILLUSTRÉE POUR OBTENIR UN'ASSEMBLAGE EFFICACE ET SÛR
ES IST FOLGENDE ILLUSTRIERTE PROZEDUR ZU FOLGEN UM EINE WIRKSAME UND SICHERE MONTAGE ZU ERZIELEN

- 1 incassare ruote o piedini nella base
 - 2 incassare il pistone nella base
 - 3 posare la seduta sul pistone nell'apposita sede
- con la dovuta cautela, sedersi per completare l'assemblaggio

- 1 fit castors or glides into base
 - 2 fit piston bottom into base
 - 3 place seat onto piston top
- sit gently on the seat to complete the assembly

- 1 emboîter les roulettes ou les patins dans le piètement
 - 2 placer le piston dans le piètement
 - 3 Poser l'assise sur le piston dans la correcte position
- avec la précaution due, s'asseoir pour compléter l'assemblage

- 1 Rollen oder Gleiter ins Fusskreuz einsetzen
 - 2 Gasfeder ins Fusskreuz einsetzen
 - 3 Stuhloberteil auf die Gasfeder in die richtige Position setzen
- Mit Vorsicht, sich auf dem Stuhl setzen um die Montage zu vervollständigen

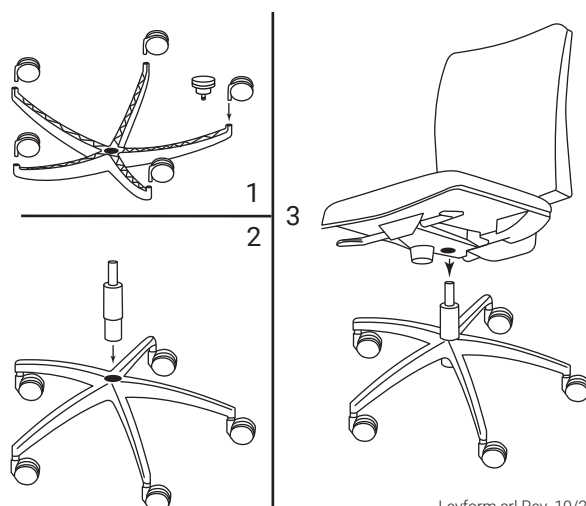

QUALITÀ A 360°

Grazie alla costante attenzione verso la qualità dei prodotti e le tematiche ambientali, già da diversi anni proponiamo ai nostri clienti sedute con soluzioni frutto della ricerca nei materiali di qualità e nelle lavorazioni che garantiscano un acquisto di livello superiore, sostenibile e con il minor impatto ambientale durante e al termine del loro ciclo di vita.



QUALITE À 360 °

Nous avons toujours été attentifs aux enjeux environnementaux, depuis plusieurs années nous mettons en œuvre une politique de développement durable, afin d'offrir à nos clients des sièges qui sont le résultat d'une recherche incessante sur des matériaux et des procédés de production garantissant un moindre impact environnemental pendant et à la fin de leur durée de vie.

SEDUTA ERGONOMICA

La pianta del piede appoggiata sul pavimento.
Il piede forma un angolo approssimativamente di 90° col polpaccio.
Il polpaccio è approssimativamente verticale.
Il polpaccio forma un angolo approssimativamente di 90° con la coscia.
La coscia è perlopiù orizzontale.
La coscia forma un angolo approssimativamente di 90° con il tronco.
Il tronco è eretto.

ASSISE ERGONOMIQUE

La plante du pied à plat sur le plancher
Le pied est positionné approximativement à 90° du bas de la jambe
Le bas de la jambe doit être approximativement vertical
Le bas de la jambe est positionné approximativement à 90° de la cuisse
La cuisse est approximativement horizontale
La cuisse est positionnée approximativement à 90° du tronc
Le tronc doit être approximativement vertical



AVVERTENZE

USO PREVISTO: Questa sedia è stata progettata e realizzata esclusivamente in previsione dell'uso specifico di seduta da lavoro per ufficio.

REGOLAZIONI: Seguire le procedure illustrate in questo manuale d'uso per intervenire sulle regolazioni dei meccanismi del sedile, dello schienale e dei braccioli.

! MANUTENZIONE: Manutenzioni o riparazioni della colonna a gas e di qualsiasi parte delle sedute devono essere eseguite esclusivamente da personale specializzato.

PULITURA: La pulizia varia in base al materiale (tessuto, pelle, alluminio, legno), ma i risultati migliori sono ottenuti utilizzando una spugna morbida o un aspirapolvere. Le macchie sui rivestimenti possono essere rimosse utilizzando una spugna leggermente umida. Nel caso in cui si ritenga necessario usare saponi neutri o detersivi a secco seguire le indicazioni riportate sul prodotto che si intende utilizzare per la pulizia.

RUOTE: Possono essere fornite ruote di tipo H con battistrada duro per pavimenti con moquette, tappeti ecc., oppure di tipo W con battistrada morbido adatto a superfici dure come marmo, piastrelle, legno, ecc.

WARNING

FORESEEN USE: this chair has been designed and made in view of its specific use as office operational chair.

ADJUSTMENTS: to adjust the mechanisms of the seat, of the backrest and of the armrests, follow the procedures explained in this user's manual.

! MAINTENANCE: interventions or repairs of the gas piston and of any mechanical part of the seats are to be carried out exclusively by specialised personnel.

CLEANING: cleaning varies according to the material (fabric, leather, aluminium, wood). To obtain the best results, use a soft brush or a vacuum cleaner. Stains on covers can be removed by using a damp sponge. Follow the specific instructions of products on how to use mild soaps or dry detergents.

CASTORS can be supplied type H with hard tread for floors with moquette, carpets, etc. or type W with soft tread suitable for hard surfaces such as marble, tiles, wood, etc.

INSTRUCTIONS

USAGE PRÉVU: Cette chaise a été projetée et exclusivement réalisée en prévision de l'usage spécifique d'un siège de travail pour le bureau.

RÉGLAGES: Suivre les procédures illustrées dans ce manuel d'usage pour intervenir sur les réglages des mécanismes, de l'assise, du dossier et des accoudoirs.

! ENTRETIEN: Entretien ou réparations de la colonne au gaz et des autres pièces mécaniques du siège doivent être exécutées par du personnel spécialisé exclusivement.

NETTOYAGE: Le nettoyage diffère en base aux matériaux (tissu, cuir, aluminium, bois). Les meilleurs résultats sont toutefois obtenus en utilisant une brosse douce ou un aspirateur. Les taches sur les revêtements peuvent être enlevées en utilisant une éponge légèrement humidifiée. Dans les cas où il soit nécessaire d'utiliser savons neutres ou détergents à sec, prions suivre les indications reportées sur le produit qui s'entend utiliser pour le nettoyage.

ROULETTES: Roulettes de type H, à la bande de roulement dure, peuvent être utilisées pour des sols souples tels que de moquette, tapis etc. . Roulettes de type W, à la bande de roulement souple, s'adaptent aux surfaces dures comme marbre, carreaux, bois, etc.

ANWEISUNGEN

VORGEGEHENE BENUTZUNG: Dieser Stuhl wurde entwickelt und hergestellt ausschließlich in Voraussicht des spezifischen Gebrauches als Sitzmöbel im Bürobereich.

VERSTELLUNGEN: Zum Verstellung der Mechanismen, Sitz, Rückenlehne und Armlehnen, bitte den in diesem Benutzer Handbuch angegebenen Prozeduren folgen.

! WARTUNG: Wartung oder Reparatur der Gasfeder und aller mechanischen Teile müssen ausschließlich von Fachpersonal durchgeführt werden.

REINIGUNG: Reinigung hängt von den verschiedenen Materialien (Stoff, Leder, Aluminium, Holz) ab. Die besten Ergebnisse werden jedoch mit einer weichen Bürste oder mit einem Staubsauger erhalten. Die Flecken auf den Bezug können mit einem leicht befeuchteten Schwamm entfernt werden. Bei der Verwendung von neutralen Seifen bzw. trockene Reinigungsmittel, bitte die jeweiligen Hinweise beachten.

ROLLEN: Rollen Typ H mit hartem Reifenauflfläche eignen sich am besten bei Teppichböden Teppiche usw. Rollen Typ W mit weicher Reifenauflfläche passen zu harte Boeden wie Marmor, Fliesen, Holz usw.

NON UTILIZZARE LA SEDIA PER QUALSIASI USO DIVERSO DA QUELLO PREVISTO

EVITER UNE UTILISATION INCORRECTE DU SIEGE EINE

AVOID AN INCORRECT USE OF THE CHAIR

EINE UNKORREKTE BENUTZUNG DES SITZMOEBELS VERMEIDEN

